

**ESAME DI STATO**

**DOCUMENTO DEL 15 MAGGIO**      **ISTITUTO DI ISTRUZIONE SUPERIORE**  
**“ ARTEMISIA GENTILESCHI”**

Rev. del 05/05/2021



**Liceo  
Artistico  
Musicale  
F. Palma  
Massa**



**Liceo  
Artistico  
A. Gentileschi  
Carrara**



**IPIAM  
P. Tacca  
Carrara**

**ISTITUTO DI ISTRUZIONE SUPERIORE**  
**ARTEMISIA GENTILESCHI**  
**SEDE I.P.I.A.M. "P. Tacca"**

**ESAME DI STATO 2022/2023**  
**Documento del Consiglio della Classe VA**



## ESAME DI STATO

DOCUMENTO DEL 15 MAGGIO ISTITUTO DI ISTRUZIONE SUPERIORE  
“ ARTEMISIA GENTILESCHI”

Rev. del 05/05/2021

### ESAME DI STATO 2022/2023 Documento del Consiglio della Classe V A

Classe	<i>VA</i>
a. s.	<i>2022/2023</i>
Approvato il	<i>08/05/2023</i>
Affisso all'albo il	
Docente coordinatore	<i>Prof.ssa Donatella Nardi</i>
Docente Segretario del Consiglio di Classe	<i>Prof.ssa Andrea Nicoli</i>
Dirigente Scolastico	<i>Prof.ssa Ilaria Zolesi</i>

#### COMPOSIZIONE DEL CONSIGLIO DI CLASSE

Docente	Materia insegnata	Ore	Firma del docente
<i>Alberto Compagno</i>	<i>Lingua e letteratura italiana</i>	<i>4</i>	
<i>Alberto Compagno</i>	<i>Storia Cittadinanza e Costituzione</i>	<i>2</i>	
<i>Camilla Eracli</i>	<i>Lingua e Cultura Straniera</i>	<i>2</i>	
<i>Francesca Sandrini</i>	<i>Matematica</i>	<i>3</i>	
<i>Matteo Zeni</i>	<i>Laboratori Tecnologici ed Esercitazioni</i>	<i>6</i>	
<i>Marco Ravenna</i>	<i>Potenziamento Laboratori tecnologici ed esercitazioni</i>	<i>5</i>	
<i>Elena Fabbiani</i>	<i>Tecniche di Distribuzione e Marketing</i>	<i>1</i>	
<i>Andrea Nicoli</i>	<i>Progettazione e Realizzazione del Prodotto</i>	<i>6</i>	
<i>Marco Ambrosini</i>	<i>Progettazione e realizzazione del prodotto</i>	<i>5</i>	
<i>Francesca Lisoni</i>	<i>Tecnologia appl. ai materiali e ai proc. produttivi</i>	<i>5</i>	
<i>Alessandro Cacciotti</i>	<i>Tecnologia appl. ai materiali e ai proc. produttivi</i>	<i>4</i>	
<i>Sonia Garofalo</i>	<i>Religione Cattolica o attività alternativa</i>	<i>1</i>	
<i>Cacciatori Chiara</i>	<i>Scienze motorie e sportive</i>	<i>2</i>	

## ESAME DI STATO

**DOCUMENTO DEL 15 MAGGIO**      **ISTITUTO DI ISTRUZIONE SUPERIORE**  
**“ ARTEMISIA GENTILESCHI”**

Rev. del 05/05/2021

### **PRESENTAZIONE DELL'ISTITUTO**

#### **Breve storia dell'Istituto**

L'I.I.S. "Artemisia Gentileschi", anche conosciuto come Polo Artistico di Massa Carrara, dal 1 settembre 2009 (delibera Regionale n°1191 del 29/12/2008), unisce tre antiche istituzioni scolastiche del nostro territorio e una di nuova formazione: il Liceo Artistico "A. Gentileschi" di Carrara, nato negli anni settanta come corso di studi propedeutico all'Accademia di Belle Arti; il Liceo Artistico "F. Palma", ex Istituto d'Arte, nato a Massa nel 1807; il Liceo Musicale costituito nel 2014 c/o il Liceo Artistico di Massa; l'I.P.I.A.M. "P. Tacca", meglio noto come Scuola del Marmo, nato a Carrara nell'800 e divenuto Istituto Professionale per il Marmo voluto dagli imprenditori del settore lapideo nel secondo dopoguerra.

#### **II PECUP dell'Istituto Professionale "P. Tacca"**

Secondo quanto stabilito dal PECUP, il percorso dell'Istituto Professionale Per il Marmo "P. Tacca", appartenente al settore industria e artigianato, si caratterizza per una cultura tecnico professionale, che consente di operare efficacemente in ambiti connotati da processi di innovazione tecnologica e organizzativa in costante evoluzione.

Gli studenti, a conclusione del percorso di studio, sono in grado di:

- Riconoscere nell'evoluzione dei processi produttivi, le componenti scientifiche, economiche, tecnologiche e artistiche che li hanno determinati nel corso della storia, con riferimento sia ai diversi contesti locali e globali sia ai mutamenti delle condizioni di vita;
- Utilizzare le tecnologie specifiche del settore e sapersi orientare nella normativa di riferimento;
- Applicare le normative che disciplinano i processi produttivi, con riferimento alla riservatezza, alla sicurezza e salute sui luoghi di vita e di lavoro, alla tutela e alla valorizzazione dell'ambiente e del territorio;
- Intervenire, per la parte di propria competenza e con l'utilizzo di strumenti tecnologici, nelle diverse fasi e livelli del processo dei servizi, per la produzione della documentazione richiesta e per l'esercizio del controllo di qualità;
- Svolgere la propria attività operando in équipe, integrando le proprie competenze all'interno di un dato processo produttivo;
- Riconoscere e applicare i principi dell'organizzazione, della gestione e del controllo dei diversi processi produttivi assicurando i livelli di qualità richiesti;
- Riconoscere e valorizzare le componenti creative in relazione all'ideazione di processi e prodotti innovativi nell'ambito industriale e artigianale;
- Comprendere le implicazioni etiche, sociali, scientifiche, produttive, economiche, ambientali

## ESAME DI STATO

### **DOCUMENTO DEL 15 MAGGIO      ISTITUTO DI ISTRUZIONE SUPERIORE “ ARTEMISIA GENTILESCHI”**

Rev. del 05/05/2021

dell'innovazione tecnologica e delle sue applicazioni industriali, artigianali e artistiche.

#### **ELEMENTI CARATTERIZZANTI IL P.O.F. DELL'ISTITUTO**

L'IIS Gentileschi sta promuovendo, ormai da qualche anno, una didattica "globale" che promuova la formazione di studenti – soggetti competenti.

In tale ottica i docenti del consiglio di classe, nell'ambito della propria disciplina e, cooperativamente, in modo interdisciplinare , si sono adoperati per la realizzazione di un curriculum che aiuti gli studenti a sviluppare la costruzione del sè, a gestire le corrette relazioni con gli altri e fornisca la base per consolidare ed accrescere saperi e competenze per le successive occasioni di apprendimento, in un approccio metodologico che ha percorso l'obiettivo di costruire, attraverso il dialogo fra le diverse discipline, un profilo coerente e unitario dei processi culturali.

Le attività didattiche, disciplinari ed interdisciplinari, hanno operato quindi, secondo quanto previsto dalla normativa vigente, per la promozione sia della conoscenza dei saperi fondamentali sia delle competenze chiave di cittadinanza e delle competenze culturali di seguito riportate, attraverso un graduale ampliamento ed approfondimento degli stessi lungo il percorso quinquennale.

Per informazioni dettagliate si rimanda al PTOF ed alle programmazioni di classe ed individuali.

## ESAME DI STATO

**DOCUMENTO DEL 15 MAGGIO**      **ISTITUTO DI ISTRUZIONE SUPERIORE**  
**“ ARTEMISIA GENTILESCHI”**

Rev. del 05/05/2021

### PRESENTAZIONE DELLA CLASSE E SUO EXCURSUS STORICO

#### ELENCO ALUNNI

N°	Cognome e Nome	Matricola	Data di Nascita	Comune di Nascita	Residenza	Sesso
<i>1</i>	<i>Bichi Thomas</i>	<i>OMISSIS</i>	<i>OMISSIS</i>	<i>OMISSIS</i>	<i>OMISSIS</i>	<i>OMISSIS</i>

#### 1.COMPOSIZIONE DELLA CLASSE TERZO ANNO (a.s, 2020/2021)

Alunni iscritti	n. 4	ripetenti	n. 0	Provenienza altre sezioni	n. 0
femmine	<i>OMISSIS</i>	promossi a giugno	n.	Provenienza da altri indirizzi	n. 0
maschi	<i>OMISSIS</i>	diversamente abili/ DSA/ BES (specificare)	<i>OMISSIS</i>	Provenienza da altri istituti	n. 1

#### 2.COMPOSIZIONE DELLA CLASSE QUARTO ANNO (a.s. 2021/2022)

Alunni iscritti	n. 4	ripetenti	n. 1	Provenienza altre sezioni	n. 1
femmine	<i>OMISSIS</i>	promossi a giugno	n. 4	Provenienza da altri indirizzi	n. 0
maschi	<i>OMISSIS</i>	diversamente abili/ DSA/ BES (specificare)	<i>OMISSIS</i>	Provenienza da altri istituti	n.

#### 3.COMPOSIZIONE DELLA CLASSE QUINTO ANNO (a.s. 2022/2023)

Alunni iscritti	n. 1	ripetenti	n. 0	Provenienza altre sezioni	n. 0
femmine	<i>OMISSIS</i>	promossi a giugno	n.0	Provenienza da altri indirizzi	n. 0
maschi	<i>OMISSIS</i>	diversamente abili/ DSA/ BES (specificare)	<i>OMISSIS</i>	Provenienza da altri istituti	n. 0

#### Riepilogo Curriculum studenti

	Percorso Regolare	Un anno di ritardo	Due anni di ritardo	Tre anni di ritardo
Numero alunni			<i>1</i>	

## ESAME DI STATO

**DOCUMENTO DEL 15 MAGGIO**      **ISTITUTO DI ISTRUZIONE SUPERIORE**  
**“ ARTEMISIA GENTILESCHI”**

Rev. del 05/05/2021

### **PROFILO COMPLESSIVO**

La classe è composta da un solo alunno che frequenta una classe articolata con la 4, formata da 7 alunni di cui uno non frequentante. L'alunno non si è mai ben integrato col resto della classe, sia per la differenza d'età che per il carattere introverso e la discontinuità nella frequenza. Anche le relazioni col corpo docente risentono di tale discontinuità.

Ha iniziato a frequentare l'Istituto Tacca dalla classe seconda proveniente da un altro istituto. Dal punto di vista disciplinare l'alunno, nel corso del triennio, non ha in generale presentato problemi.

Dal punto di vista didattico ha mostrato nel corso del triennio e mostra tutt'ora un interesse settoriale e una partecipazione sporadica (come si evince dal numero cospicuo di assenze e dai risultati conseguiti al momento della redazione del documento del 15 maggio).

Quest'anno in collaborazione con ANPAL e in considerazione del fatto che durante lo stage aziendale si era comunque distinto per profitto e costanza, è stato attivato per l'alunno un percorso di Apprendistato Duale. L'alunno ha aderito con entusiasmo alla proposta.

L'Apprendistato Duale è una tipologia di contratto a causa mista che prevede la concomitanza di istruzione e formazione professionale. La formazione esterna all'azienda viene impartita nell'Istituto scolastico a cui l'alunno è iscritto (Dlgs 81/2015).

L'apprendista ha un doppio status, di studente e lavoratore. L'alunno è al contempo lavoratore dipendente e studente poichè iscritto ad un percorso scolastico/formativo.

Va sottolineato che l'alunno, a differenza delle ore previste a scuola, partecipa alla attività aziendale con apprezzabili risultati.

Lo studente ha inoltre partecipato a periodi di stage in PCTO, a percorsi formativi tenuti da esperti esterni alla scuola nel campo della sicurezza

Nel corso del triennio (classe 3 e 4), si è utilizzata la didattica a distanza mediante l'utilizzo:

- della piattaforma di e-learning Moodle ed email per la condivisione del materiale, piattaforma già in uso alla scuola da diversi anni;
- l'utilizzo di Zoom per video-lezioni sincrone;
- l'utilizzo di video registrazioni e audio registrazioni condivise su Moodle o video disponibili su web.

Anche durante il corrente anno scolastico è stata utilizzata, da parte di quasi tutti i docenti del Consiglio di Classe, la piattaforma Moodle per condividere con gli studenti il materiale utilizzato durante le lezioni. Lo studente non si è mai avvalso di tale opportunità.

Diverse le uscite organizzate dalla Scuola a cui l'alunno non sempre ha partecipato:

- visite ai laboratori di scultura e trasformazione della zona;
- uscite sul territorio alla scoperta del patrimonio storico -culturale della città;
- realizzazione annuale del tradizionale "Mercatino di Natale" della Scuola del Marmo.

**ESAME DI STATO****DOCUMENTO DEL 15 MAGGIO ISTITUTO DI ISTRUZIONE SUPERIORE  
“ ARTEMISIA GENTILESCHI”**

Rev. del 05/05/2021

**SITUAZIONE CREDITI SCOLASTICI**

n°	Cognome	Nome	Credito III anno	Credito IV anno	Credito V anno	Totale
1	<i>Bichi</i>	<i>Thomas</i>	8	9		

**CONTINUITÀ DIDATTICA DEI DOCENTI NEL CORSO DEL TRIENNIO:**

	Anno Scolastico	Anno Scolastico	Anno Scolastico
DISCIPLINA	2020-2021 Insegnante	2021-2022 Insegnante	2022-2023 Insegnante
<i>Lingua e Letteratura Italiana</i>	<i>Alberto Compagno</i>	<i>Alberto Compagno</i>	<i>Alberto Compagno</i>
<i>Storia Cittadinanza e Costituzione</i>	<i>Alberto Compagno</i>	<i>Alberto Compagno</i>	<i>Alberto Compagno</i>
<i>Lingua e Cultura Straniera</i>	<i>Ramona Apolloni</i>	<i>Roberta Dadà</i>	<i>Camilla Eracli</i>
<i>Matematica</i>	<i>Francesca Sandrini</i>	<i>Francesca Sandrini</i>	<i>Francesca Sandrini</i>
<i>Laboratori Tecnologici ed Esercitazioni</i>	<i>Marco Ambrosini</i>	<i>Beggi Michele</i>	<i>Matteo Zeni</i>
<i>Tecniche di Distribuzione e Marketing</i>	<i>Lara Lazzini</i>	<i>Lara Lazzini</i>	<i>Elena Fabbiani</i>
<i>Progettazione e Realizzazione del Prodotto</i>	<i>Silvano Gozzani</i>	<i>Andrea Nicoli</i>	<i>Andrea Nicoli</i>
<i>Tecnologie Applicate ai Materiali e ai Processi Produttivi</i>	<i>Andrea Nicoli</i>	<i>Andrea Nicoli</i>	<i>Francesca Lisoni</i>
<i>Scienze Motorie e Sportive</i>	<i>Luca Fabio Frediani</i>	<i>Luca Fabio Frediani</i>	<i>Luca Fabio Frediani Cacciatori Chiara</i>
<i>Religione Cattolica o attività alternativa</i>	<i>Sandra Villarecci</i>	<i>Marco Trombella</i>	<i>Sonia Garofalo</i>

Discipline in continuità didattica      N° 5  
 Discipline senza continuità didattica    N° 5

## ESAME DI STATO

DOCUMENTO DEL 15 MAGGIO ISTITUTO DI ISTRUZIONE SUPERIORE  
“ ARTEMISIA GENTILESCHI”

Rev. del 05/05/2021

### PROGRAMMAZIONE DIDATTICA DEL CONSIGLIO DI CLASSE

#### OBIETTIVI DI APPRENDIMENTO

##### OBIETTIVI TRASVERSALI

Relativamente agli obiettivi trasversali, le attività didattiche hanno puntato al raggiungimento delle competenze di cittadinanza attiva e delle competenze chiave previste dalla normativa italiana ed europea:

##### **Agire in modo autonomo e responsabile**

Sapersi inserire in modo attivo e consapevole nella vita sociale e far valere al suo interno i propri diritti e bisogni riconoscendo al contempo quelli altrui, le opportunità comuni, i limiti, le regole, le responsabilità

##### **Imparare ad imparare**

Organizzare il proprio apprendimento, individuando, scegliendo ed utilizzando varie fonti e varie modalità di informazioni e di formazione, anche in funzione dei tempi disponibili, delle proprie strategie e del proprio metodo di studio e di lavoro.

##### **Progettare**

Elaborare e realizzare progetti riguardanti lo sviluppo delle proprie attività di studio e di lavoro, utilizzando le conoscenze apprese per stabilire obiettivi significativi e realistici e le relative priorità, valutando i vincoli e le possibilità esistenti, definendo strategie di azione e verificando i risultati raggiunti

##### **Collaborare e Partecipare**

Interagire in gruppo comprendendo diversi punti di vista, valorizzando le proprie ed altrui capacità, gestendo la conflittualità, contribuendo all'apprendimento comune e alla realizzazione delle attività collettive, nel riconoscimento dei diritti fondamentali degli altri.

##### **Comunicare**

Comprendere messaggi di genere diverso e di complessità diversa, trasmessi utilizzando linguaggi diversi mediante diversi supporti

**Rappresentare** eventi, fenomeni, principi, concetti, norme, procedure, atteggiamenti, stati d'animo, emozioni, ecc. utilizzando linguaggi diversi e diverse conoscenze disciplinari mediante diversi supporti

##### **Acquisire ed interpretare le informazioni**

Acquisire ed interpretare criticamente l'informazione ricevuta nei diversi ambiti ed attraverso diversi strumenti comunicativi, valutandone l'attendibilità e l'utilità, distinguendo fatti ed opinioni

##### **Individuare collegamenti e relazioni**

Individuare e rappresentare, elaborando argomentazioni coerenti, collegamenti e relazioni tra fenomeni, eventi e concetti diversi, anche appartenenti a diversi ambiti disciplinari e lontani nello spazio e nel tempo, cogliendone la natura sistemica, individuando analogie e differenze, coerenze ed incoerenze, cause ed effetti e la loro natura probabilistica



## ESAME DI STATO

DOCUMENTO DEL 15 MAGGIO ISTITUTO DI ISTRUZIONE SUPERIORE  
“ ARTEMISIA GENTILESCHI”

Rev. del 05/05/2021

### **Risolvere problemi**

Affrontare situazioni problematiche costruendo e verificando ipotesi, individuando le fonti e le risorse adeguate, raccogliendo e valutando i dati, proponendo soluzioni, utilizzando, secondo il tipo di problema, contenuti e metodi delle diverse discipline

**Spirito di iniziativa e imprenditorialità** Risolvere i problemi che si incontrano nella vita e nel lavoro e proporre soluzioni; valutare rischi e opportunità; scegliere tra opzioni diverse; prendere decisioni; agire con flessibilità; progettare e pianificare; conoscere l'ambiente in cui si opera anche in relazione alle proprie risorse

## COMPETENZE CULTURALI

Per l'articolazione delle competenze in compiti e livelli si rimanda alle programmazioni di Asse/dipartimento

### **ASSI CULTURALI**

#### Asse dei linguaggi: **Italiano**

- *padroneggiare gli strumenti espressivi ed argomentativi indispensabili per gestire l'interazione comunicativa verbale in vari contesti*
- *produrre testi di vario tipo in relazione ai differenti scopi*
- *comunicativi*
- *leggere comprendere e interpretare testi scritti di vario*
- *utilizzare gli strumenti fondamentali per una fruizione consapevole del patrimonio artistico e letterario*

#### Asse dei linguaggi: **Lingua straniera (inglese)**

- *Utilizzare correttamente la lingua inglese per scopi comunicativi ed operativi nei vari contesti*
- *Utilizzare la micro lingua propria del settore*

#### Asse dei linguaggi: altri linguaggi- area artistica progettuale Discipline afferenti: **Scienze Motorie e Sportive**

- *Riconoscere e applicare le basi dei codici dei linguaggi artistici, i principi della percezione visiva e della composizione della forma in tutte le sue configurazioni e funzioni*
- *Riconoscere e applicare i fondamenti delle tecniche grafiche, pittoriche, plastico-scoltoee, architettoniche, multimediali e del design*
- *Scegliere in modo appropriato strumenti e materiali per la realizzazione di artefatti visivi*
- *Padroneggiare gli iter progettuali e le modalità operative per la realizzazione di elaborati artistico-progettuali*
- *Mettere in relazione progettualmente forme e produzioni artistiche in un contesto spazio-ambientale determinato*

## ESAME DI STATO

DOCUMENTO DEL 15 MAGGIO ISTITUTO DI ISTRUZIONE SUPERIORE  
“ ARTEMISIA GENTILESCHI”

Rev. del 05/05/2021

<p>ASSE MATEMATICO Discipline afferenti: <b>Matematica</b></p>
<ul style="list-style-type: none"><li>• Utilizzare le tecniche e le procedure del calcolo aritmetico ed algebrico, rappresentandole anche sotto forma grafica</li><li>• Confrontare ed analizzare figure geometriche, individuando i relazioni Individuare le strategie appropriate per la soluzione di problemi</li><li>• Analizzare dati e interpretarli sviluppando deduzioni e ragionamenti sugli stessi anche con l'ausilio di rappresentazioni grafiche, usando consapevolmente gli strumenti di calcolo e le potenzialità offerte da applicazioni specifiche di tipo informatico</li></ul>
<p>ASSE SCIENTIFICO TECNOLOGICO: Discipline afferenti: <b>Tecnologia Applicata ai Materiali e ai Processi Produttivi, Progettazione e Realizzazione del Prodotto, Laboratori Tecnologici ed Esercitazione, Tecniche di Distribuzione e Marketing</b></p>
<ul style="list-style-type: none"><li>• Osservare, descrivere ed analizzare fenomeni appartenenti al naturale e artificiale e riconoscere nelle sue varie forme i concetti di sistema e di complessità</li><li>• Analizzare qualitativamente e quantitativamente fenomeni legati alla trasformazione di energia a partire dall'esperienza</li><li>• Essere consapevole delle potenzialità e dei limiti delle tecnologie e il contesto culturale e sociale in cui vengono applicate</li></ul>
<p>ASSE STORICO-SOCIALE Discipline afferenti: <b>Storia, Cittadinanza e Costituzione</b></p>
<ul style="list-style-type: none"><li>• Comprendere il cambiamento e la diversità dei tempi storici nella dimensione diacronica attraverso il confronto fra epoche e in una dimensione sincronica attraverso il confronto fra aree geografiche</li><li>• Collocare l'esperienza personale in un sistema di regole fondate sul reciproco riconoscimento dei diritti garantiti dalla Costituzione, a tutela della persona, della collettività e dell'ambiente</li><li>• Riconoscere le caratteristiche essenziali del sistema socio economico e orientarsi nel tessuto produttivo del proprio territorio</li><li>• Utilizzare gli strumenti fondamentali per una fruizione consapevole del patrimonio artistico e letterario</li></ul>

## ESAME DI STATO

**DOCUMENTO DEL 15 MAGGIO      ISTITUTO DI ISTRUZIONE SUPERIORE  
“ ARTEMISIA GENTILESCHI”**

Rev. del 05/05/2021

### **PERCORSI DIDATTICI INTERDISCIPLINARI - ATTIVITA' DI SVILUPPO E CONSOLIDAMENTO DELLE COMPETENZE.**

#### **Percorsi didattici interdisciplinari**

<b>Titolo del percorso</b>	<i>Mercatino di Natale</i>
<b>Discipline coinvolte</b>	<i>Matematica, Marketing, Tecnologie Applicate ai Materiali e ai Processi Produttivi, Progettazione e Realizzazione del Prodotto, Laboratorio Tecnologico ed Esercitazione</i>
<b>Contenuti</b>	<p>Realizzazione del mercatino di Natale, il consueto evento espositivo ideato per pubblicizzare la scuola.</p> <p>Competenze Sociali e civiche: relazionarsi tra loro, con terzi e con istituzioni.</p> <p>Imparare ad imparare: reperire informazioni presso enti pubblici, acquisire tutte le informazioni indispensabili per organizzare il lavoro</p> <p>Consapevolezza ed espressione culturale: selezione dei progetti da realizzare secondo canoni di originalità e fattibilità, scelta degli oggetti da produrre, come espressione di creatività.</p> <p><b>Imprenditorialità: scelta della location, scelta del periodo, scelta dell’allestimento, pubblicizzazione attraverso vari canali di comunicazione (come manifesti, dépliant, quotidiani e social network).</b></p>
<b>Obiettivi</b>	<p>Scelta del periodo, della location e conseguentemente scelta della tipologia di oggetti da esporre. Effettuata la scelta della tipologia, progettazione e realizzazione dei prodotti. Gestione delle pratiche burocratiche e pubblicizzazione dell’evento.</p> <p>Controllo di qualità e valutazione del valore economico di ogni singolo pezzo anche in base al materiale utilizzato, ai tempi e alla difficoltà di realizzazione, alle caratteristiche di qualità del prodotto finito.</p> <p>Alunni in autonomia: allestimento dello spazio espositivo, compreso le modalità di trasporto, montaggio e smontaggio</p>
<b>Modalità di svolgimento</b>	<i>Ore curricolari</i>
<b>Titolo del percorso</b>	<i>Restauro della Madonnina del Porto</i>
<b>Discipline coinvolte</b>	<i>Tecnologie Applicate ai Materiali e ai Processi Produttivi, Progettazione e Realizzazione del Prodotto, Laboratorio Tecnologico ed Esercitazione</i>
<b>Contenuti</b>	<i>Tecniche di restauro e di montaggio</i>
<b>Obiettivi</b>	<i>Acquisire competenze sul restauro di oggetti/sculture in marmo</i>
<b>Modalità di svolgimento</b>	<i>Ore curricolari</i>

## ESAME DI STATO

DOCUMENTO DEL 15 MAGGIO ISTITUTO DI ISTRUZIONE SUPERIORE  
“ ARTEMISIA GENTILESCHI”

Rev. del 05/05/2021

### Attività e progetti attinenti Educazione Civica

<b>Titolo del progetto</b>	<b>Progetto No-Slot</b>
<b>Discipline coinvolte</b>	Laboratorio Tecnologico ed Esercitazione
<b>Contenuti</b>	Sviluppare abilità nella scultura
<b>Obiettivi</b>	Informare sugli effetti del gioco d'azzardo
<b>Modalità di svolgimento</b>	Ore curricolari

### Altri progetti curricolari/extracurricolari

<b>Titolo del progetto</b>	Giochi logici
<b>Discipline coinvolte</b>	Matematica
<b>Modalità di svolgimento</b>	Individuale e a squadre
<b>Titolo del progetto</b>	Corso di scultura per non vendenti
<b>Discipline coinvolte</b>	Laboratorio Tecnologico ed Esercitazione
<b>Modalità di svolgimento</b>	<i>Ore curricolari</i>

## ESAME DI STATO

**DOCUMENTO DEL 15 MAGGIO      ISTITUTO DI ISTRUZIONE SUPERIORE  
“ ARTEMISIA GENTILESCHI”**

Rev. del 05/05/2021

### **Percorsi per le Competenze Trasversali e per l’Orientamento**

Classe/ a.s.	Titolo del/dei progetto/i	Abstract del progetto
Terza /2020-2021	STAGE Progetto Scuola del Marmo	<b>Esperienza lavorativa presso aziende del territorio dal 24 maggio al 10 giugno Azienda ospitante stage esterno: aziende del territorio</b>
Quarta /2021-2022	STAGE Progetto Scuola del Marmo	<b>Esperienza lavorativa presso aziende del territorio dal 23 maggio al 10 giugno, nelle ultime due settimane di scuola Azienda ospitante stage esterno: aziende del territorio</b>
Quinta /2022-2023	STAGE Progetto Scuola del Marmo	<b>Esperienza lavorativa presso aziende del territorio dal 20 settembre al 1 ottobre Azienda ospitante stage esterno: aziende del territorio Apprendistato duale</b>

### **Attività/progetti finalizzati all’orientamento**

Titolo	Breve descrizione
<b>Agenzia Nazionale Politiche Attive del Lavoro (ANPAL)</b>	Seminario con la Dott.ssa Fabiani di ANPAL, Agenzia Nazionale Politiche Attive del Lavoro, per la preparazione dell’esame di Stato e la rielaborazione del PCTO. L’iniziativa si proponeva di offrire agli alunni un supporto per scegliere in modo consapevole il percorso post diploma e dare un contributo efficace ai maturandi.
<b>Agenzia Nazionale Politiche Attive del Lavoro (ANPAL)</b>	La classe ha partecipato al seminario organizzato dall’ANPAL sull’Apprendistato Duale
<b>Agenzia Nazionale Politiche Attive del Lavoro (ANPAL)</b>	La classe ha partecipato al seminario sulla creazione del curricula e apprendistato di primo livello organizzato dall’ANPAL
<b>Carrara Si-Cura</b>	Progetto ideato in collaborazione con il Comune di Carrara
<b>Partecipazione a Didacta 2022 (Firenze Fortezza Da Basso)</b>	Progetto ideato in collaborazione con la rete di scuole professionali Fibra 4.0

### **Attività integrative ed extracurricolari**

<b>Visite guidate e viaggi d’istruzione, concorsi.....</b>
Diverse partecipazioni a Concorsi indetti dal Rotary di Carrara
Diverse uscite didattiche nella città alla scoperta del Museo del Marmo ma anche delle piazze e dei monumenti cittadini. Attività di orientamento.

## ESAME DI STATO

DOCUMENTO DEL 15 MAGGIO      ISTITUTO DI ISTRUZIONE SUPERIORE  
 “ ARTEMISIA GENTILESCHI”

Rev. del 05/05/2021

### INDICAZIONI METODOLOGICHE: METODOLOGIE E TECNICHE DIDATTICHE MODALITA' DI ATTUAZIONE DELLA PROGRAMMAZIONE E PROGETTAZIONE DIDATTICA

#### 1. METODOLOGIE DIDATTICHE

<i>Descrizione</i>	<b>DISCIPLINE DI INSEGNAMENTO</b>													
	<i>Lingua e letteratura italiana</i>	<i>Lingua Inglese</i>	<i>Storia, cittadinanza e costituzione</i>	<i>Scienze motorie e sportive</i>	<i>Religione cattolica</i>	<i>Laboratori tecnologici ed esercitazione</i>	<i>Tecnologie applicate ai materiali e ai processi produttivi</i>	<i>Progettazione e realizzazione del prodotto</i>	<i>Matematica</i>	<i>marketing</i>				
<b>Lezione frontale</b>	x	X	x	x	X	x	x	x	x	x				
<b>Lezione interattiva</b>	x	X	x		X		x	x		x				
<b>Discussione guidata</b>	x	X	x	X	X	x	x		x	x				
<b>Esercitazioni individuali in classe</b>	x	x	x					x	x	x				
<b>Esercitazioni a coppia in classe</b>		x				x			x					
<b>Esercitazioni per piccoli gruppi in classe</b>		x		x		x			x					
<b>Elaborazione di schemi/mappe concettuali</b>	x	X	x						x	x				
<b>Relazioni su ricerche individuali e collettive</b>	x	x	x		X									
<b>Esercitazioni grafiche e pratiche</b>							x	x						
<b>Lezione/applicazione<sup>1</sup></b>														
<b>Correzione collettiva di esercizi ed elaborati svolti in classe e a casa</b>	x	X	x				x	x	x	x				
	x	X	x											

**ESAME DI STATO**

**DOCUMENTO DEL 15 MAGGIO ISTITUTO DI ISTRUZIONE SUPERIORE  
" ARTEMISIA GENTILESCHI"**

Rev. del 05/05/2021

<b>Simulazioni</b>															
<b>Attività di laboratorio/Palestra</b>				<b>X</b>			<b>x</b>	<b>x</b>	<b>x</b>						
<b>Altro:</b>															

**2. MATERIALI, STRUMENTI E LABORATORI UTILIZZATI**

Descrizione	DISCIPLINE D'INSEGNAMENTO													
	Lingua e letteratura italiana	Lingua Inglese	Storia, cittadinanza e costituzione	Scienze motorie e sportive	Religione cattolica	Laboratori tecnologici ed esercitazione	Tecnologie applicate ai materiali e ai processi	Progettazione e realizzazione del prodotto	Matematica	marketing				
<b>Libro di testo</b>	<b>x</b>	<b>X</b>	<b>x</b>						<b>x</b>	<b>x</b>				
<b>Altri testi</b>	<b>x</b>	<b>X</b>					<b>x</b>	<b>x</b>		<b>x</b>				
<b>Dispense</b>		<b>X</b>			<b>X</b>		<b>x</b>	<b>x</b>	<b>x</b>	<b>x</b>				
<b>Fotocopie</b>	<b>x</b>	<b>X</b>	<b>x</b>		<b>X</b>				<b>x</b>	<b>x</b>				
<b>Internet</b>	<b>x</b>	<b>X</b>	<b>x</b>	<b>X</b>	<b>X</b>	<b>x</b>	<b>x</b>	<b>x</b>	<b>x</b>	<b>x</b>				
<b>Software didattici</b>		<b>x</b>					<b>x</b>	<b>x</b>	<b>x</b>					
<b>Laboratori</b>						<b>x</b>	<b>x</b>	<b>x</b>						
<b>Strumenti Audiovisivi</b>		<b>X</b>			<b>X</b>	<b>x</b>	<b>x</b>	<b>x</b>	<b>x</b>					
<b>LIM</b>														
<b>Incontri con esperti/Conferenze/Dibattiti</b>		<b>X</b>												
<b>Visite guidate</b>							<b>x</b>	<b>x</b>						
<b>Uscite didattiche</b>			<b>x</b>			<b>x</b>	<b>x</b>	<b>x</b>	<b>x</b>					
<b>Altro:</b>														

## ESAME DI STATO

DOCUMENTO DEL 15 MAGGIO ISTITUTO DI ISTRUZIONE SUPERIORE  
"ARTEMISIA GENTILESCHI"

Rev. del 05/05/2021

### CRITERI GENERALI DI VALUTAZIONE

La valutazione in ciascuna disciplina si è articolata secondo le seguenti fasi:

#### **Valutazione diagnostica.**

Essa è mirata alla rilevazione dell'adeguatezza della preparazione degli alunni in relazione alla programmazione di nuove attività didattiche. In questo tipo di valutazione sono rientrati i test di ingresso che si prefiggono di ottenere un quadro completo degli studenti in merito anche a motivazione scolastica, livelli di attenzione, interessi, capacità cognitive, stili di apprendimento.

#### **Valutazione formativa**

Compiuta in itinere per rilevare come gli alunni recepiscono le nuove conoscenze. Questa tipologia di valutazione è stata utilizzata per adeguare l'attività didattica alle diverse esigenze e caratteristiche degli alunni, eventualmente apportando modifiche alla programmazione iniziale e per attuare tempestivamente interventi di recupero.

#### **Valutazione sommativa**

Effettuata per rilevare le conoscenze e le competenze alla fine delle unità di apprendimento, utilizzando griglie condivise dagli insegnanti delle stesse materie.

#### **Attribuzione della valutazione finale**

Il Consiglio di Classe provvede ad una analisi delle valutazioni riportate nelle singole discipline e determina una valutazione complessiva dell'alunno in funzione anche di specifici interventi didattici educativi. La valutazione espressa in voto decimale, tiene conto di:

- valutazioni riportate nelle prove di verifica o prestazioni effettuate dall'allievo;
- valutazione complessiva delle competenze trasversali e di educazione civica (Impegno, Partecipazione all'attività educativa, Interesse, Capacità di lavorare in gruppo, Capacità relazionali, Progressi rispetto al livello di partenza, Metodo di studio o di lavoro.

(vedi modello **CRITERI DI VALUTAZIONE DEGLI APPRENDIMENTI E DELLE COMPETENZE**)

<https://www.poloartisticogentileschi.edu.it/didattica.html>

### MODALITÀ DI RECUPERO

Sono stati realizzati interventi di recupero secondo le modalità stabilite dal Collegio dei docenti.

In itinere     In orario extracurricolare     altro \_\_\_\_\_

### PROGRAMMAZIONE DEL CONSIGLIO DI CLASSE PER L'ESAME DI STATO

Il Consiglio di classe ha illustrato agli studenti la struttura, le caratteristiche e le finalità dell'Esame di Stato. Le verifiche scritte effettuate nel corso dell'intero anno scolastico hanno ricalcato le tipologie di verifica previste tradizionalmente dall'Esame di Stato.

Sono state realizzate simulazioni della prova orale secondo le modalità previste dall'OM per il presente anno scolastico

Carrara 08/05/2023

Il coordinatore Prof.  
Donatella Nardi

Il Dirigente Scolastico  
Prof.ssa Ilaria Zolesi



## ESAME DI STATO

### **DOCUMENTO DEL 15 MAGGIO      ISTITUTO DI ISTRUZIONE SUPERIORE “ ARTEMISIA GENTILESCHI”**

Rev. del 05/05/2021

#### Elenco allegati

#### Relazione finale e programmi svolti delle materie curriculari:

- Lingua e Letteratura Italiana
- Storia Cittadinanza e Costituzione
- Lingua e Cultura Straniera
- Matematica
- Laboratori Tecnologici ed Esercitazione
- Tecniche di Distribuzione e Marketing
- Progettazione e Realizzazione del Prodotto
- Tecnologie dei Materiali e ai Processi Produttivi
- Scienze Motorie e Sportive
- Educazione civica
- La progettazione di Religione Cattolica e Attività Alternativa non è presente in quanto l'alunno non si avvale.

#### Griglie di valutazione

- Griglia di valutazione prima prova
- Griglia di valutazione seconda prova
- Allegato A, griglia di valutazione colloquio

#### Testi prove di simulazione seconda prova

- Testo prima prova
- Testo seconda prova

PROGRAMMA SVOLTO

LETTERATURA ITALIANA e straniera (in traduzione)		
testo adottato-P.Di Sacco-P.Manfredi: Scoprirai leggendo, vol.2, ediz.Pearson.		
moduli	argomenti	periodo
fra Rinascimento e Barocco	<b>Shakespeare</b> (cb,o,p): <i>Amleto</i> (trama), Essere o non essere (l,c). <b>Cervantes</b> (cb,o,p): <i>Don Chisciotte</i> , Il famoso cavaliere (l,c). <b>Molière</b> (cb,o): <i>Il malato immaginario</i> , Una domanda di matrimonio (l,c).	ott-nov
Barocco ed Illuminismo	Barocco: caratteristiche dell'estetica. Illuminismo: temi, obiettivi e strumenti. Marino e il <i>Marinismo</i> . <b>Marino</b> : <i>Bella schiava</i> (l,c).	nov
Illuminismo	Caratteristiche del pensiero illuminista:il criticismo sistematico. <b>Goldoni</b> (cb,o,p): La riforma. <i>La locandiera</i> (trama); <i>Due avventori nella locanda</i> (l,c); monologo di Mirandolina (l,c,video)	dic-gen
Preromanti- cismo e Romanticismo	NeoClassico e Romantico. Lo <i>Sturm und Drang</i> . La poesia sepolcrale. Il romanzo gotico: Mary <b>Shelley</b> : <i>Frankenstein</i> (l,c).	feb
Preromanticis- mo	<b>Alfieri</b> (cb,o,p): <i>Saul</i> (trama); Il tormento interiore (lcp). <b>Foscolo</b> (cb,o,p): <i>A Zacinto</i> (l,c); <i>Alla sera</i> (l,c); <i>Dei sepolcri</i> ,Le urne de' forti (lcp). <b>Goethe</b> : <i>I dolori del giovane Werther</i> (trama); L'amore, l'infelicità (l,c).	gen-feb
Leopardi	<b>Leopardi</b> (cb,o,p): <i>Dialogo di un venditore di almanacchi e d'un passeggiere</i> (l,c); <i>Il passero solitario</i> (l,c); <i>La quiete dopo la tempesta</i> (l,c).	mar
Manzoni	<b>Manzoni</b> (cb,o,p): <i>Il 5 maggio</i> (lcp); <i>I promessi sposi</i> (trama e film di M.Camerini,1941); <i>Gertrude</i> ,la monaca di Monza (l,c); <i>Lucia e l'Innominato</i> (l,c); <i>Renzo nella città appestata</i> (l,c).	apr-giu
legenda:cb=cenni biografici; o=opera; p=poetica; lc=lettura e commento; lcp=lettura&commento della parafrasi.		

EDUCAZIONE CIVICA		
Rifiuti	Il consumo responsabile – I termovalorizzatori – Sostenibilità in Europa – Acqua in bottiglia: una moda viziosa.	6 ore

<b>STORIA</b>		
testo adottato - Onnis-Crippa:Il tempo, il lavoro, l'uomo (essenziale, parte II); Loescher		
moduli	argomenti	periodo
il '600	L'Europa del '600. La rivoluzione scientifica. Tra assolutismo e parlamentarismo: la rivoluzione inglese. La pirateria.	set-ott
Illuminismo	Illuminismo e <i>dispotismo illuminato</i> in Austria, Prussia, Russia.	ott
Illuminismo	La riv. americana: situazione, cause ed esito.	nov
Illuminismo	La riv. francese: situazione, cause ed esito; il Terrore.	dic
l'età napoleonica	Napoleone: ascesa, successi e caduta.	gen
la Restaurazione	Il congresso di Vienna. I princìpi fondanti. Restaurazione e idea di Nazione. Il 1848.	feb
l'industria	Le due rivoluzioni industriali. La meccanizzazione, la siderurgia le infrastrutture. Il lavoro in fabbrica, il movimento operaio, il proletariato. Socialismo e Comunismo. La <i>questione sociale</i> .	mar
il Risorgimento italiano	Mazzini e Gioberti. Le guerre d'indipendenza. L'impresa de <i>I mille</i> . <i>Il brigantaggio</i> . <i>La questione romana</i> . <i>La questione meridionale</i> . <i>Le terre irredente</i> .	apr
il 1848	Il 1848. La Francia di Napoleone III. La Prussia di Bismarck. L'impero Austro-Ungarico. L'impero russo.	mag

PROGRAMMAZIONE DISCIPLINARE SVOLTA	ISTITUTO DI ISTRUZIONE SUPERIORE "ARTEMISIA GENTILESCHI"	
		Rev. del 05/04/2018
CLASSE V SEZ./ A A.S:2022-2023	INDIRIZZO Nuovo ordinamento – Industria e artig. Made in Italy	
MATERIA Inglese	DOCENTE Camilla Eracli	

### PROGRAMMA SVOLTO

Moduli	Argomenti	Livello di approfondimento
<b>REVISION</b>	Singular and plural forms of nouns Personal pronouns Present Simple Prepositions of place Present continuous	Buono
<b>Business English</b>	Writing and understanding business emails Understanding and answering business phone calls Formal and informal English Functions: asking for and giving information, making appointments, introducing oneself, talking about business	Buono
<b>Global citizenship</b>	Riflettere su cosa significhi essere un cittadino globale, quali siano i suoi doveri e che cosa può fare ciascuno di noi per contribuire al benessere degli altri e del pianeta	Buono
<b>Past tenses + Technical English</b>	Past simple and present perfect Sculpture: describing stone statues Sculpting tools and techniques Talking about the different phases in the sculpture laboratory, describing personal works	Buono
<b>Technical English</b>	Marketing principles: marketing process and principles, market segmentation, market research, the marketing mix, advertising	Sufficiente
<b>Reading, Listening &amp; Use of English</b>	Improving reading, listening and writing skills	Buono

Docente:

Studenti:

(per presa visione)

*Camilla Eracli*

PROGRAMMAZIONE DISCIPLINARE SVOLTA	ISTITUTO DI ISTRUZIONE SUPERIORE “ ARTEMISIA GENTILESCHI”	
		Rev. del 05/04/2018
CLASSE V SEZ./ A A.S.:2022-2023	INDIRIZZO Coltivazione e lavorazione dei materiali lapidei	
MATERIA Matematica	DOCENTE Sandrini Francesca	

### PROGRAMMA SVOLTO

Moduli (1)	Argomenti	Livello di approfondimento
<b>Ripasso Equazioni di secondo grado</b>	Contenuti: Equazioni di secondo grado. Equazioni incomplete e complete.  Competenze: Saper risolvere una equazione di secondo grado incompleta e completa	Intermedio
<b>Geometria analitica: coniche</b>	Contenuti: Classificazione delle coniche come intersezioni tra un piano e un cono a due falde. Definizione delle coniche come luoghi geometrici e loro rappresentazione nel piano cartesiano.  Competenze: Saper definire la circonferenza, la parabola, l'iperbole e l'ellisse come luoghi geometrici e come intersezioni tra un piano e un cono a due falde.	Base
<b>Geometria analitica: parabola</b>	Contenuti: Parabola  Conoscenze: Saper rappresentare nel piano cartesiano una parabola di data equazione e conoscere il significato dei parametri della sua equazione (relazione tra i coefficienti della parabola e il suo grafico). Saper trovare l'equazione di una parabola passante per tre punti, per un punto e il vertice. Saper trovare i punti di intersezione tra retta e parabola. Saper risolvere problemi di massimizzazione e minimizzazione tramite l'utilizzo della parabola.	Intermedio
<b>Modulo di educazione civica: STATISTICA</b>	Contenuti: Cenni di statistica descrittiva. Rilevamenti statistici. Fasi di una ricerca statistica. Frequenza assoluta, relativa e percentuale. Rappresentazione grafica. Media, moda, mediana. Sicurezza nei luoghi di lavoro  Competenze: Saper identificare le varie fasi di un'indagine statistica. Saper organizzare con opportune rappresentazioni grafiche i dati statistici. Saper calcolare la frequenza assoluta, relativa e percentuale di una modalità di un carattere. Saper calcolare media, moda e mediana. Saper trarre informazioni utili dalla lettura di un grafico. Saper riconoscere i rischi per la salute, le malattie professionali diffuse negli ambienti in cui viene estratto e lavorato il marmo in	Intermedio

PROGRAMMAZIONE DISCIPLINARE SVOLTA	ISTITUTO DI ISTRUZIONE SUPERIORE " ARTEMISIA GENTILESCHI "	
		Rev. del 05/04/2018
CLASSE V SEZ./ A A.S.:2022-2023	INDIRIZZO Coltivazione e lavorazione dei materiali lapidei	
MATERIA Matematica	DOCENTE Sandrini Francesca	

	base ai dati statistici. DPI di protezione collettiva e individuale	
<b>Preparazione Invalsi</b>	Esercizi di preparazione al questionario Invalsi	
<b>Ripasso</b>		

(1) *Contenuti Disciplinari articolati in macrounità*

(2) *Sono quelli effettivamente dedicati all'argomento, comprensivi di approfondimento e verifiche*

Docente:

*Sandrini Francesca*

Studenti:

*(per presa visione)*

---



---



---

<b>PROGRAMMAZIONE DISCIPLINARE SVOLTA</b>	<b>ISTITUTO DI ISTRUZIONE SUPERIORE "ARTEMISIA GENTILESCHI"</b>
<b>CLASSE: 5A A.S. 2022/2023</b>	SCUOLA DEL MARMO PIETRO TACCA
<b>MATERIA: Laboratori tecnologici e esercitazioni</b>	DOCENTE: Matteo Zeni

PROGRAMMA SVOLTO

Moduli (1)	Argomenti	Livello di approfondimento
	Tecnica di rifinitura con attrezzi manuali, Scalpelli, raspe e abrasivi	

(1) *Contenuti Disciplinari articolati in macrounità*

(2) *Sono quelli effettivamente dedicati all'argomento, comprensivi di approfondimento e verifiche*

Docente: *Matteo Zeni*

Studenti:  
*(per presa visione)*

PROGRAMMAZIONE DISCIPLINARE SVOLTA	ISTITUTO DI ISTRUZIONE SUPERIORE “ ARTEMISIA GENTILESCHI”	
		Rev. del 05/04/2018
CLASSE V SEZ./ A A.S:____2022/2023____	INDIRIZZO Coltivazione e lavorazione dei materiali lapidei	
MATERIA Tecnoche di distribuzione e marketing	DOCENTE ELENA FABBIANI	

### PROGRAMMA SVOLTO

Moduli (1)	Argomenti	Livello di approfondimento
2	Il marketing: storia del marketing – marketing strategico. Differenze fra marketing strategico e operativo, segmentazione e posizionamento, il piano di marketing	
3	Il marketing operativo. Il prodotto, il prezzo, la pubblicità, la vendita	
4	Internet e marketing. Le aziende e internet, la compravendita on-line	

(1) *Contenuti Disciplinari articolati in macrounità*

(2) *Sono quelli effettivamente dedicati all'argomento, comprensivi di approfondimento e verifiche*

Docente:  
*Elena Fabbiani*

Studenti:  
*(per presa visione)*

---



---



---



PROGRAMMAZIONE DISCIPLINARE SVOLTA	ISTITUTO DI ISTRUZIONE SUPERIORE “ ARTEMISIA GENTILESCHI”	
		Rev. del 05/04/2018
CLASSE V SEZ./ A A.S:2022/2023	INDIRIZZO Coltivazione e Lavorazione dei Materiel Lapidèi	
MATERIA Progettazione e Realizzazione del Prodotto	DOCENTE Andrea Nicoli	

### PROGRAMMA SVOLTO

Moduli (1)	Argomenti	Livello di approfondimento
Tecniche di disegno CAD	-conoscere le regole di base del disegno tecnico, proiezioni ortogonali sezioni quotatura ecc. -utilizzo programma di disegno CAD	sufficiente
Cicli e cartellini di lavorazione di lavorazione	Conoscere e saper individuare le varie fasi di lavorazione per poter definire un ciclo di lavorazione, e relativo cartellino Ripasso principi generali di disegno produzione di un determinato oggetto	buono
Foglio di analisi operazione	Saper compilare un foglio analisi operazione	buono
Fasi della progettazione	Conoscere le varie fasi della progettazione	discreto
Computi metrici estimativi e non	Compilazione di un computo metrico	sufficiente
Eseguire progetti in generale	Redigere un progetto relativo ad oggetti di arredamento urbano e non, mediante rappresentazione grafica	buono
pavimentazioni	Tipologie di pavimentazione, per interni ed esterni, messa in opera di pavimentazioni per interni ed esterni, progetto e riqualificazione di spazi urbani	buono
Elementi di arredo	Arredo per interni	sufficiente

(1) Contenuti Disciplinari articolati in macrounità

(2) Sono quelli effettivamente dedicati all'argomento, comprensivi di approfondimento e verifiche

Docente:

Studenti:

(per presa visione)

---



---



---

<b>PROGRAMMAZIONE DISCIPLINARE SVOLTA</b>	<b>ISTITUTO DI ISTRUZIONE SUPERIORE “ ARTEMISIA GENTILESCHI”</b>
<b>CLASSE V SEZ. A A.S:2022/2023</b>	<b>Istituto del Marmo “P. Tacca”</b>
<b>MATERIA: Tecnologia applicata ai materiali e ai processi produttivi</b>	<b>DOCENTE: Prof.ssa Francesca Lisoni</b>

*Francesca Lisoni*

### PROGRAMMA SVOLTO

<b>Moduli</b>	<b>Argomenti</b>	<b>Livello di approfondimento</b>
Macchine CNC	Concetto di macchina a controllo numerico e caratteristiche principali, software da abbinare alle macchine CNC, concetti generali per l'utilizzo del programma ART-CM e G.Code.	Base
La segheria	Organizzazione del piazzale, vie di circolazione, vie di passaggio e di deposito dei blocchi, deposito lastre, stoccaggio di lastre spesse, zone di carico e scarico delle lastre, deposizione di ribaltatori di blocchi di marmo, gru a cavalletto.	Base
Disposizione blocchi e lastre	Collocazione della macchina riquadratrice di blocchi, movimentazione dei blocchi, attrezzature utilizzate, rischi infortunistici sul piazzale e nella movimentazione dei blocchi e conseguenti misure di sicurezza.	Base
I laboratori di trasformazione	Frese, manettoni, sagomatrici, waterjet e robot antropomorfi.	Base
Sicurezza nei laboratori	Concetti generali sui dispositivi di sicurezza delle macchine.	Base
Redatto dal prof.A.Cacciotti: La Cattedrale Gotica	Architettura, storia e costruzione delle Cattedrali gotiche. Prendendo spunto da un documentario di A. Barmbero sono stati trattati gli stili gotico e romanico, i concetti di stili di transizione, il neogotico, l'espansione degli stili medievali e post-coloniali, i concetti di arte orientale ed occidentale legati alle diverse confessioni religiose e i rapporti tra i lati tecnico-realizzativi e le scritture sacre di riferimento.	Base
Redatto dal prof.A.Cacciotti:	Tipologie di pavimentazione (palladiana, veneziana, liberty, ecc.) partendo dalle loro origini romane (opus sectile, opus signinum, ecc.).	

<b>PROGRAMMAZIONE DISCIPLINARE SVOLTA</b>	<b>ISTITUTO DI ISTRUZIONE SUPERIORE “ ARTEMISIA GENTILESCHI”</b>
<b>CLASSE V SEZ. A A.S:2022/2023</b>	<b>Istituto del Marmo “P. Tacca”</b>
<b>MATERIA: Tecnologia applicata ai materiali e ai processi produttivi</b>	<b>DOCENTE: Prof.ssa Francesca Lisoni</b>

Elementi decorativi lapidei	Tipologie di decorazione ornamentale. Tipologie di archi. Stili compositivi di elementi decorativi. Concetto di decorazione in epoca classica, rinascimentale e moderna. Grottesche, mascheroni, racemi, palmette, cariatidi, lesene, capitelli, antefisse, archi. Stili decorativi pompeiani.	Base
Modulo educazione civica: Sicurezza sui luoghi di lavoro	Sicurezza nei laboratori di marmo, normative vigenti e dispositivi di protezione individuale.	Base

Carrara, lì 06/05/2023

Firma del docente  
***Francesca Lisoni***

PROGRAMMAZIONE DISCIPLINARE SVOLTA	ISTITUTO PROFESSIONALE PER L'INDUSTRIA E L'ARTIGIANATO DEL MARMO "P. TACCA"	
		Rev. del 05/04/2018
CLASSE 5 SEZ./ A A.S: 2022-2023	INDIRIZZO INDUSTRIA E ARTIGIANATO	
MATERIA SCIENZE MOTORIE E SPORTIVE	DOCENTE CACCIATORI CHIARA	

### PROGRAMMA SVOLTO

Moduli (1)	Argomenti	Livello di approfondimento
L'allenamento	Principi fondamentali dell'allenamento e dei metodi di allenamento.	Buono
Fair play	Fair play come stile di vita in ogni ambito.	Buono
Gioco e sport	Le regole di gioco, i fondamentali individuali e di squadra dei principali (Calcio, pallacanestro, volley ecc.).	Buono
Salute, benessere, sicurezza e prevenzione	La postura. Comportamenti corretti in caso di infortunio. Il trattamento dei traumi in caso di infortunio.	Buono

(1) *Contenuti Disciplinari articolati in macrounità*

(2) *Sono quelli effettivamente dedicati all'argomento, comprensivi di approfondimento e verifiche*

Docente:

Studenti:

*(per presa visione)*

---



---



---

## Attività e progetti attinenti Educazione Civica

<b>Titolo del progetto</b>	Educazione ambientale, sviluppo eco-sostenibile e tutela del patrimonio ambientale, delle identità, delle produzioni e delle eccellenze territoriali e agroalimentari;
<b>Discipline coinvolte</b>	<ul style="list-style-type: none"> <li>• Progettazione e realizzazione del prodotto</li> <li>• Tecn. applicate materiali</li> <li>• Lingua e letteratura italiana</li> <li>• Storia citt. e costituzione</li> <li>• Lingua e cultura straniera</li> <li>• Tecniche di distribuzione e Marketing</li> <li>• Religione cattolica</li> <li>• Matematica</li> <li>• Laboratorio Tecnologico ed esercitazioni</li> </ul>
<b>Contenuti</b>	<ul style="list-style-type: none"> <li>• Protezione ambientale</li> <li>• Riciclo acque</li> <li>• Sicurezza nei luoghi di lavoro</li> <li>• Il ciclo dei rifiuti</li> <li>• Cittadinanza globale</li> <li>• Il cittadino globale e i suoi valori</li> <li>• Educazione ambientale</li> <li>• La cultura della solidarietà e del volontariato</li> <li>• "Agenda 2030: Obiettivo 10" ridurre le disuguaglianze</li> <li>• Cenni di statistica, malattie professionali e DPI di protezione collettiva e individuale</li> <li>• Rispetto e tutela dei beni culturali</li> </ul>
<b>Obiettivi</b>	<ul style="list-style-type: none"> <li>• Rispettare l'ambiente, curarlo, conservarlo, migliorarlo, assumendo il principio di responsabilità.</li> <li>• Adottare i comportamenti più adeguati per la tutela della sicurezza propria, degli altri e dell'ambiente in cui si vive;</li> <li>• Partecipare alla vita pubblica e di cittadinanza coerentemente agli obiettivi di sostenibilità sanciti a livello comunitario attraverso l'Agenda 2030 per lo sviluppo sostenibile.</li> <li>• Operare a favore dello sviluppo eco-sostenibile e della tutela delle identità e delle eccellenze produttive del Paese.</li> </ul>
<b>Modalità di svolgimento</b>	Ore curricolari

**GRIGLIA DI VALUTAZIONE TIPOLOGIA A**  
**(Analisi e interpretazione di un testo letterario italiano)**

INDICATORI GENERALI	DESCRITTORI (MAX 60 pt)					
	10/9	8/7	6	5/4	3/2	punti
<b>Ideazione, pianificazione e organizzazione del testo</b>	Adeguate ed efficaci attorno agli argomenti	Adeguate agli argomenti	<b>Adeguate agli argomenti attorno ad un'idea di fondo</b>	Scarsamente pertinenti alla traccia	Del tutto confuse	
<b>Coesione e coerenza testuale</b>	Complete e ben articolate con efficace uso	Ben articolate, con utilizzo appropriato e vario dei connettivi	<b>Coerenti e coese con utilizzo adeguato dei connettivi</b>	Scarsamente coerenti (con parti fuori tema)	Totalmente incoerenti	
<b>Ricchezza e padronanza lessicale</b>	Complete (corretta e appropriata)	Presenti (corretta)	<b>Adeguate (qualche imprecisione)</b>	Scarse (molti errori)	Assenti (gravissimi errori)	
<b>Correttezza grammaticale (ortografia, morfologia, sintassi); uso corretto ed efficace della punteggiatura</b>	Completa	Adeguate (alcune imprecisioni)	<b>Complessivamente adeguata (imprecisioni e alcuni errori non gravi)</b>	Parziale (con imprecisioni e errori gravi)	Assente (gravissimi e numerosi errori)	
<b>Ampiezza e precisione delle conoscenze e dei riferimenti culturali</b>	Presenti e approfondite	Presenti	<b>Nel complesso presenti</b>	Scarse e/o generiche	Assenti	
<b>Espressione di giudizi critici e valutazione personale</b>	Presenti, corretti e approfonditi	Presenti e corretti	<b>Nel complesso presenti e corretti</b>	Scarsi e/o scorretti	Assenti	
<b>PUNTEGGIO PARTE GENERALE</b>						
INDICATORI SPECIFICI	DESCRITTORI (MAX 40 pt)					
	10/9	8/7	6	5/4	3/2	punti
<b>Rispetto dei vincoli posti dalla consegna (ad esempio, indicazioni di massima circa la lunghezza del testo – se presenti – o indicazioni circa la forma parafrasata o sintetica della rielaborazione)</b>	Consegne e vincoli pienamente rispettati	Consegne e vincoli adeguatamente rispettati	<b>Consegne e vincoli complessivamente rispettati</b>	Consegne e vincoli scarsamente rispettati	Assenti	
<b>Capacità di comprendere il testo nel senso complessivo e nei suoi snodi tematici e stilistica</b>	Comprensione approfondita e completa	Comprensione completa	<b>Comprensione globale corretta</b>	Comprensione parziale	Comprensione quasi del tutto errata	
<b>Puntualità nell'analisi lessicale, sintattica, stilistica e retorica (se richiesta)</b>	Analisi completa, coerente e precisa	Analisi adeguata e completa	<b>Analisi sufficientemente corretta</b>	Analisi incompleta	Analisi errata	
<b>Interpretazione corretta e articolata del testo</b>	Corrette e ricca di riferimenti	Corretta	<b>Sostanzialmente corretta</b>	Poco articolata/errata	Assente	
<b>PUNTEGGIO PARTE SPECIFICA</b>						
<b>PUNTEGGIO TOTALE</b>	NB: Il punteggio specifico in centesimi, derivante dalla somma della parte generale e della parte specifica, va riportato in 20imi. (divisione per 5 + arrotondamento)					

**GRIGLIA DI VALUTAZIONE TIPOLOGIA B**  
**(Analisi e produzione di un testo argomentativo)**

INDICATORI GENERALI	DESCRITTORI (MAX 60 pt)					
	10/9	8/7	6	5/4	3/2	punti
<b>Ideazione, pianificazione e organizzazione del testo</b>	Adeguate ed efficaci attorno agli argomenti	Adeguate agli argomenti	<b>Adeguate agli argomenti attorno ad un'idea di fondo</b>	Scarsamente pertinenti alla traccia	Del tutto confuse	
<b>Coesione e coerenza testuale</b>	Complete e ben articolate con efficace uso	Ben articolate, con utilizzo appropriato e vario dei connettivi	<b>Coerenti e coese con utilizzo adeguato dei connettivi</b>	Scarsamente coerenti (con parti fuori tema)	Totalmente incoerenti	
<b>Ricchezza e padronanza lessicale</b>	Complete (corretta e appropriata)	Presenti (corretta)	<b>Adeguate (qualche imprecisione)</b>	Scarse (molti errori)	Assenti (gravissimi errori)	
<b>Correttezza grammaticale (ortografia, morfologia, sintassi); uso corretto ed efficace della punteggiatura</b>	Completa	Adegua (alcune imprecisioni)	<b>Complessivamente adeguata (imprecisioni e alcuni errori non gravi)</b>	Parziale (con imprecisioni e errori gravi)	Assente (gravissimi e numerosi errori)	
<b>Ampiezza e precisione delle conoscenze e dei riferimenti culturali</b>	Presenti e approfondite	Presenti	<b>Nel complesso presenti</b>	Scarse	Assenti	
<b>Espressione di giudizi critici e valutazione personale</b>	Presenti, corretti e approfonditi	Presenti e corretti	<b>Nel complesso presenti e corretti</b>	Scarsi e/o generici e/o scorretti	Assenti	
<b>PUNTEGGIO PARTE GENERALE</b>						
INDICATORI SPECIFICI	DESCRITTORI (MAX 40 pt)					
	15/14	13/12/11/10	9	8/7/6	5/4/3	punti
<b>Individuazione corretta di tesi e argomentazioni presenti nel testo proposto</b>	Individuazione di tesi e argomentazioni completa, corretta e approfondita	Individuazione di tesi e argomentazioni da completa e articolata a corretta	<b>Adegua individuazione degli elementi fondamentali del testo argomentativo</b>	Individuazione parziale di tesi e argomentazioni	Mancato riconoscimento di tesi e argomentazioni	
<b>Capacità di sostenere con coerenza un percorso ragionato adoperando connettivi pertinenti</b>	Argomentazione efficace e incisiva del ragionamento, utilizzo di connettivi diversificati e appropriati	Argomentazione incisiva del ragionamento, utilizzo di connettivi appropriati	<b>Ragionamento articolato con utilizzo adeguato dei connettivi</b>	Articolazione del ragionamento non efficace, utilizzo errato dei connettivi	Articolazione del ragionamento assente	
<b>Correttezza e congruenza dei riferimenti culturali utilizzati per sostenere l'argomentazione</b>	Riferimenti culturali adeguati e congruenti e approfonditi	Riferimenti culturali adeguati e congruenti	<b>Riferimenti culturali nel complesso adeguati</b>	Riferimenti culturali scarsi/generici/errati/non congruenti	Mancanza di riferimenti culturali	
<b>PUNTEGGIO PARTE SPECIFICA</b>						
<b>PUNTEGGIO TOTALE</b>	NB: Il punteggio specifico in centesimi, derivante dalla somma della parte generale e della parte specifica, va riportato in 20imi. (divisione per 5 + arrotondamento)					

**GRIGLIA DI VALUTAZIONE TIPOLOGIA C**  
(Riflessione critica di carattere espositivo-argomentativo su tematiche di attualità)

INDICATORI GENERALI	DESCRITTORI (MAX 60 pt)					
	10/9	8/7	6	5/4	3/2	punti
<b>Ideazione, pianificazione e organizzazione del testo</b>	Adeguate ed efficaci attorno agli argomenti	Adeguate agli argomenti	<b>Adeguate agli argomenti attorno ad un'idea di fondo</b>	Scarsamente pertinenti alla traccia	Del tutto confuse	
<b>Coesione e coerenza testuale</b>	Complete e ben articolate con efficace uso	Ben articolate, con utilizzo appropriato e vario dei connettivi	<b>Coerenti e coese con utilizzo adeguato dei connettivi</b>	Scarsamente coerenti (con parti fuori tema)	Totalmente incoerenti	
<b>Ricchezza e padronanza lessicale</b>	Complete (corretta e appropriata)	Presenti (corretta)	<b>Adeguate (qualche imprecisione)</b>	Scarse (molti errori)	Assenti (gravissimi errori)	
<b>Correttezza grammaticale (ortografia, morfologia, sintassi); uso corretto ed efficace della punteggiatura</b>	Completa	Adeguate (alcune imprecisioni)	<b>Complessivamente adeguata (imprecisioni e alcuni errori non gravi)</b>	Parziale (con imprecisioni e errori gravi)	Assente (gravissimi e numerosi errori)	
<b>Ampiezza e precisione delle conoscenze e dei riferimenti culturali</b>	Presenti e approfondite	Presenti	<b>Nel complesso presenti</b>	Scarse e/o generiche	Assenti	
<b>Espressione di giudizi critici e valutazione personale</b>	Presenti, corretti e approfonditi	Presenti e corretti	<b>Nel complesso presenti e corretti</b>	Scarsi e/o scorretti	Assenti	
<b>PUNTEGGIO PARTE GENERALE</b>						
INDICATORI SPECIFICI	DESCRITTORI (MAX 40 pt)					
	15/14	13/12/11/10	9	8/7/6	5/4/3	punti
<b>Pertinenza del testo rispetto alla traccia e coerenza nella formulazione del titolo e dell'eventuale suddivisione in paragrafi</b>	Efficace sviluppo della traccia, con titolo e/o parafrasi coerenti ed originali	Elaborato pertinente alla traccia e coerente nel titolo e/o nella parafrasi	<b>Elaborato nel complesso pertinente alla traccia con titolo coerente</b>	Elaborato parzialmente pertinente alla traccia, titolo inadeguato o mancante	Elaborato non pertinente alla traccia; titolo inadeguato o mancante	
<b>Sviluppo ordinato e lineare dell'esposizione</b>	Esposizione chiara ed efficace, ottimo uso di linguaggi e registri specifici	Esposizione chiara ed efficace	<b>Esposizione complessivamente chiara e lineare</b>	Esposizione non sempre chiara, nessi logici talvolta inadeguati	Esposizione confusa ed inadeguata	
<b>Correttezza e articolazione delle conoscenze e dei riferimenti culturali</b>	Ottima padronanza dell'argomento, ricchezza di riferimenti culturali	Buona padronanza dell'argomento e di riferimenti culturali	<b>Conoscenze e riferimenti culturali essenziali e corretti</b>	Conoscenze e riferimenti culturali parzialmente corretti o generici	Conoscenze e riferimenti culturali prevalentemente errati e non pertinenti	
<b>PUNTEGGIO PARTE SPECIFICA</b>						
<b>PUNTEGGIO TOTALE</b>	NB: Il punteggio specifico in centesimi, derivante dalla somma della parte generale e della parte specifica, va riportato in 20imi. (divisione per 5 + arrotondamento)					



INDICATORE	DESCRITTORE	punti	punteggio
Padronanza delle conoscenze disciplinari e capacità interpretative relative ai nuclei fondamentali di indirizzo. Comprensione del tema assegnato	Non ha acquisito i contenuti e i metodi della disciplina discipline, o li ha acquisiti in modo estremamente frammentario e lacunoso.	1	
	Ha acquisito i contenuti della prova assegnata in modo parziale e incompleto, utilizzando le informazioni contenute nel testo in modo non sempre appropriato.	2	
	Ha acquisito i contenuti della prova assegnata utilizzando in modo corretto e appropriato.	3	
	Ha acquisito i contenuti della prova assegnata e li ha utilizzati in maniera completa, utilizzando in maniera consapevole le indicazioni fornite nel testo	4	
	Ha acquisito i contenuti della prova assegnata e li ha utilizzati in maniera completa e approfondita utilizzando con piena padronanza le informazioni contenute	5	
Padronanza dei nuclei fondamentali d'indirizzo con particolare riferimento ai metodi e agli strumenti utilizzati per risolvere le situazioni proposte, utilizzo appropriato delle varie tecniche di rappresentazione grafica	Non ha acquisito i temi fondamentali di indirizzo se non in modo estremamente frammentario e lacunoso e non sa utilizzare gli strumenti della materia per risolvere le situazioni proposte se non in modo estremamente lacunoso	1	
	ha acquisito i temi fondamentali di indirizzo in modo parziale e lacunoso e utilizza gli strumenti della materia per risolvere le situazioni proposte se non in modo frammentario	2	
	ha acquisito i temi fondamentali di indirizzo in modo completo e utilizza gli strumenti della materia per risolvere le situazioni proposte in modo completo ed appropriato	3	
	ha acquisito i temi fondamentali di indirizzo in modo completo e utilizza gli strumenti della materia per risolvere le situazioni proposte in modo consapevole	4	
	ha acquisito i temi fondamentali di indirizzo in modo completo e approfondita e utilizza gli strumenti della materia per risolvere le situazioni proposte in piena padronanza	5	
Completezza nello svolgimento della traccia, coerenza e adeguatezza degli elaborati rispetto alle indicazioni fornite	Ha svolto la traccia assegnata in modo estremamente frammentario e lacunoso	2	
	Ha svolto la traccia assegnata in modo parziale ed incompleto tralasciando alcuni degli elaborati richiesti	3	
	Ha svolto la traccia in modo completo e appropriato	5	
	Ha svolto la traccia in modo completo consapevole degli elaborati richiesti	6	
	Ha svolto la traccia in maniera completa ed approfondita fornendo in maniera ottimale tutti gli elaborati richiesti	7	
Capacità di argomentare, analizzare, collegare e sintetizzare le informazioni in modo chiaro ed esauriente, utilizzando con pertinenza i diversi linguaggi specifici verbali e simbolici della materia	Non è in grado di analizzare e comprendere le informazioni o lo fa in modo inadeguato e frammentario	0,6	
	Analizza, collega, sintetizza e utilizza i linguaggi specifici della materia in modo non sempre appropriato	1,5	
	Analizza, collega, sintetizza e utilizza i linguaggi specifici della materia in modo corretto e appropriato	1,8	
	Analizza, collega, sintetizza e utilizza i linguaggi specifici della materia in maniera completa pur senza sfruttare nella sua totalità le potenzialità offerte dalla simbologia e dai linguaggi della materia	2,5	
	Analizza, collega, sintetizza e utilizza i linguaggi specifici della materia in maniera completa, approfondita ed esaustiva	3	
	<b>TOTALE</b>		

## Allegato A Griglia di valutazione della prova orale

La Commissione assegna fino ad un massimo di venti punti, tenendo a riferimento indicatori, livelli, descrittori e punteggi di seguito indicati.

Indicatori	Livelli	Descrittori	Punti	Punteggio
Acquisizione dei contenuti e dei metodi delle diverse discipline del curricolo, con particolare riferimento a quelle d'indirizzo	I	Non ha acquisito i contenuti e i metodi delle diverse discipline, o li ha acquisiti in modo estremamente frammentario e lacunoso.	0.50-1	
	II	Ha acquisito i contenuti e i metodi delle diverse discipline in modo parziale e incompleto, utilizzandoli in modo non sempre appropriato.	1.50-2.50	
	III	Ha acquisito i contenuti e utilizza i metodi delle diverse discipline in modo corretto e appropriato.	3-3.50	
	IV	Ha acquisito i contenuti delle diverse discipline in maniera completa e utilizza in modo consapevole i loro metodi.	4-4.50	
	V	Ha acquisito i contenuti delle diverse discipline in maniera completa e approfondita e utilizza con piena padronanza i loro metodi.	5	
Capacità di utilizzare le conoscenze acquisite e di collegarle tra loro	I	Non è in grado di utilizzare e collegare le conoscenze acquisite o lo fa in modo del tutto inadeguato	0.50-1	
	II	È in grado di utilizzare e collegare le conoscenze acquisite con difficoltà e in modo stentato	1.50-2.50	
	III	È in grado di utilizzare correttamente le conoscenze acquisite, istituendo adeguati collegamenti tra le discipline	3-3.50	
	IV	È in grado di utilizzare le conoscenze acquisite collegandole in una trattazione pluridisciplinare articolata	4-4.50	
	V	È in grado di utilizzare le conoscenze acquisite collegandole in una trattazione pluridisciplinare ampia e approfondita	5	
Capacità di argomentare in maniera critica e personale, rielaborando i contenuti acquisiti	I	Non è in grado di argomentare in maniera critica e personale, o argomenta in modo superficiale e disorganico	0.50-1	
	II	È in grado di formulare argomentazioni critiche e personali solo a tratti e solo in relazione a specifici argomenti	1.50-2.50	
	III	È in grado di formulare semplici argomentazioni critiche e personali, con una corretta rielaborazione dei contenuti acquisiti	3-3.50	
	IV	È in grado di formulare articolate argomentazioni critiche e personali, rielaborando efficacemente i contenuti acquisiti	4-4.50	
	V	È in grado di formulare ampie e articolate argomentazioni critiche e personali, rielaborando con originalità i contenuti acquisiti	5	
Ricchezza e padronanza lessicale e semantica, con specifico riferimento al linguaggio tecnico e/o di settore, anche in lingua straniera	I	Si esprime in modo scorretto o stentato, utilizzando un lessico inadeguato	0.50	
	II	Si esprime in modo non sempre corretto, utilizzando un lessico, anche di settore, parzialmente adeguato	1	
	III	Si esprime in modo corretto utilizzando un lessico adeguato, anche in riferimento al linguaggio tecnico e/o di settore	1.50	
	IV	Si esprime in modo preciso e accurato utilizzando un lessico, anche tecnico e settoriale, vario e articolato	2	
	V	Si esprime con ricchezza e piena padronanza lessicale e semantica, anche in riferimento al linguaggio tecnico e/o di settore	2.50	
Capacità di analisi e comprensione della realtà in chiave di cittadinanza attiva a partire dalla riflessione sulle esperienze personali	I	Non è in grado di analizzare e comprendere la realtà a partire dalla riflessione sulle proprie esperienze, o lo fa in modo inadeguato	0.50	
	II	È in grado di analizzare e comprendere la realtà a partire dalla riflessione sulle proprie esperienze con difficoltà e solo se guidato	1	
	III	È in grado di compiere un'analisi adeguata della realtà sulla base di una corretta riflessione sulle proprie esperienze personali	1.50	
	IV	È in grado di compiere un'analisi precisa della realtà sulla base di una attenta riflessione sulle proprie esperienze personali	2	
	V	È in grado di compiere un'analisi approfondita della realtà sulla base di una riflessione critica e consapevole sulle proprie esperienze personali	2.50	
<b>Punteggio totale della prova</b>				



Firmato digitalmente da  
**VALDITARA GIUSEPPE**  
**C=IT**  
**O=MINISTERO**  
**DELL'ISTRUZIONE**



## Ministero dell'Istruzione

### ESAMI DI STATO DI ISTRUZIONE SECONDARIA SUPERIORE

#### PROVA DI ITALIANO

*Svolgi la prova, scegliendo tra una delle seguenti proposte.*

#### **TIPOLOGIA A - ANALISI E INTERPRETAZIONE DI UN TESTO LETTERARIO ITALIANO**

##### PROPOSTA A1

**Giovanni Pascoli**, *La via ferrata*, (*Myrica*), in *Poesie*, Garzanti, Milano, 1994.

Tra gli argini su cui mucche tranquillamente pascono, bruna si difila<sup>1</sup> la via ferrata che lontano brilla;

e nel cielo di perla dritti, uguali, con loro trama delle aeree fila digradano in fuggente ordine i pali<sup>2</sup>.

Qual di gemiti e d'ululi rombando cresce e dilegua femminil lamento?<sup>3</sup> I fili di metallo a quando a quando squillano, immensa arpa sonora, al vento.

*Myrica* è la prima opera pubblicata di Giovanni Pascoli (1855-1912) che, tuttavia, vi lavorò ripetutamente tant'è che ne furono stampate ben nove edizioni. Nel titolo latino *Myrica*, ossia "tamerici" (piccoli arbusti comuni sulle spiagge), appaiono due componenti della poetica pascoliana: la conoscenza botanica e la sua profonda formazione classica. Dal titolo della raccolta, che riecheggia il secondo verso della quarta Bucolica (o Egloga) di Virgilio, si ricava l'idea di una poesia agreste, che tratta temi quotidiani, umile per argomento e stile.

##### **Comprensione e Analisi**

Puoi rispondere punto per punto oppure costruire un unico discorso che comprenda le risposte a tutte le domande proposte.

1. Presenta sinteticamente il contenuto della poesia e descrivine la struttura metrica.
2. Il componimento accosta due piani contrastanti della realtà: individuali mettendo in rilievo le scelte lessicali operate dal poeta.
3. Quale elemento lessicale è presente in ogni strofa della poesia? Illustrane il senso.
4. Qual è, a tuo parere, il significato simbolico della poesia? Motiva la tua risposta con riferimenti precisi al testo.
5. Completa la tua analisi descrivendo l'atmosfera della poesia e individuando le figure retoriche utilizzate da Pascoli per crearla.

##### **Interpretazione**

Commenta il testo della poesia proposta, elaborando una tua riflessione sull'espressione di sentimenti e stati d'animo attraverso rappresentazioni della natura; puoi mettere questa lirica in relazione con altri componimenti di Pascoli e con aspetti significativi della sua poetica o far riferimento anche a testi di altri autori a te noti nell'ambito letterario e/o artistico.

<sup>1</sup> *si difila*: si stende lineare.

<sup>2</sup> *i pali*: del telegrafo.

<sup>3</sup> *femminil lamento*: perché i fili del telegrafo emettono un suono che talora pare lamentosa voce di donna.



## Ministero dell'Istruzione

### PROPOSTA A2

**Giovanni Verga**, *Nedda. Bozzetto siciliano*, Arnoldo Mondadori, Milano, 1977, pp. 40-41 e 58-59.

Nella novella *Nedda* la protagonista intreccia una relazione con Janu, un giovane contadino che ha contratto la malaria. Quando Nedda resta incinta, Janu promette di sposarla; poi, nonostante sia indebolito per la febbre, si reca per la rimondatura degli olivi a Mascalucia, dove è vittima di un incidente sul lavoro. Nel brano qui proposto Verga, dopo aver tratteggiato la condizione di vita di Nedda, narra della morte di Janu e della nascita della loro figlia.

«Era una ragazza bruna, vestita miseramente; aveva quell'attitudine timida e ruvida che danno la miseria e l'isolamento. Forse sarebbe stata bella, se gli stenti e le fatiche non ne avessero alterato profondamente non solo le sembianze gentili della donna, ma direi anche la forma umana. I suoi capelli erano neri, folti, arruffati, appena annodati con dello spago; aveva denti bianchi come avorio, e una certa grossolana avvenenza di lineamenti che rendeva attraente il suo sorriso. Gli occhi erano neri, grandi, nuotanti in un fluido azzurrino, quali li avrebbe invidiati una regina a quella povera figliuola raggomitolata sull'ultimo gradino della scala umana, se non fossero stati offuscati dall'ombrosa timidezza della miseria, o non fossero sembrati stupidi per una triste e continua rassegnazione. Le sue membra schiacciate da pesi enormi, o sviluppate violentemente da sforzi penosi erano diventate grossolane, senza esser robuste. Ella faceva da manovale, quando non aveva da trasportare sassi nei terreni che si andavano dissodando, o portava dei carichi in città per conto altrui, o faceva di quegli altri lavori più duri che da quelle parti stimansi<sup>1</sup> inferiori al compito dell'uomo. La vendemmia, la messe<sup>2</sup>, la raccolta delle olive, per lei erano delle feste, dei giorni di baldoria, un passatempo, anziché una fatica. È vero bensì che fruttavano appena la metà di una buona giornata estiva da manovale, la quale dava 13 bravi soldi! I cenci sovrapposti in forma di vesti rendevano grottesca quella che avrebbe dovuto essere la delicata bellezza muliebre. L'immaginazione più vivace non avrebbe potuto figurarsi che quelle mani costrette ad un'aspra fatica di tutti i giorni, a raspar fra il gelo, o la terra bruciante, o i rovi e i crepacci, che quei piedi abituati ad andar nudi nella neve e sulle roccie infuocate dal sole, a lacerarsi sulle spine, o ad indurirsi sui sassi, avrebbero potuto esser belli. Nessuno avrebbe potuto dire quanti anni avesse cotesta creatura umana; la miseria l'aveva schiacciata da bambina con tutti gli stenti che deformano e induriscono il corpo, l'anima e l'intelligenza. - Così era stato di sua madre, così di sua nonna, così sarebbe stato di sua figlia. [ ...]

Tre giorni dopo [Nedda] udì un gran cicaleccio per la strada. Si affacciò al muricciolo, e vide in mezzo ad un crocchio di contadini e di comari Janu disteso su di una scala a pioli, pallido come un cencio lavato, e colla testa fasciata da un fazzoletto tutto sporco di sangue. Lungo la via dolorosa, prima di giungere al suo casolare, egli, tenendola per mano, le narrò come, trovandosi così debole per le febbri, era caduto da un'alta cima, e s'era concio<sup>3</sup> a quel modo. - Il cuore te lo diceva - mormorava con un triste sorriso. - Ella l'ascoltava coi suoi grand'occhi spalancati, pallida come lui, e tenendolo per mano. Il domani egli morì. [ ...]

Adesso, quando cercava del lavoro, le ridevano in faccia, non per schernire la ragazza colpevole, ma perché la povera madre non poteva più lavorare come prima. Dopo i primi rifiuti, e le prime risate, ella non osò cercare più oltre, e si chiuse nella sua casipola<sup>4</sup>, al pari di un uccelletto ferito che va a rannicchiarsi nel suo nido. Quei pochi soldi raccolti in fondo alla calza se ne andarono l'un dopo l'altro, e dietro ai soldi la bella veste nuova, e il bel fazzoletto di seta. Lo zio Giovanni la soccorreva per quel poco che poteva, con quella carità indulgente e riparatrice senza la quale la morale del curato è ingiusta e sterile, e le impedì così di morire di fame. Ella diede alla luce una bambina rachitica e stenta; quando le dissero che non era un maschio pianse come aveva pianto la sera in cui aveva chiuso l'uscio del casolare dietro al cataletto<sup>5</sup> che se ne andava, e s'era trovata senza la mamma; ma non volle che la buttassero alla Ruota<sup>6</sup>.»

<sup>1</sup> *stimansi*: si stima, si considera.

<sup>2</sup> *messe*: il raccolto dei cereali.

<sup>3</sup> *concio*: conciato, ridotto.

<sup>4</sup> *casipola*: casupola, piccola casa.

<sup>5</sup> *cataletto*: il sostegno della bara durante il trasporto.

<sup>6</sup> *Ruota*: meccanismo girevole situato nei conventi o negli ospedali dove venivano posti i neonati abbandonati.



## Ministero dell'Istruzione

### Comprensione e Analisi

Puoi rispondere punto per punto oppure costruire un unico discorso che comprenda le risposte a tutte le domande proposte.

1. Sintetizza il contenuto del brano proposto.
2. Individua nel brano i principali elementi riferibili al Verismo, di cui l'autore è stato in Italia il principale esponente.
3. Quali espedienti narrativi e stilistici utilizza l'autore nella descrizione fisica della protagonista e quali effetti espressivi sono determinati dal suo procedimento descrittivo?
4. Quali sono le conseguenze della morte di Janu per Nedda?
5. Le caratteristiche psicologiche della protagonista divengono esplicite nelle sue reazioni alla nascita della figlia. Prova a individuarle, commentando la conclusione del brano.

### Interpretazione

Il tema degli "ultimi" è ricorrente nella letteratura e nelle arti già nel XIX secolo. Si può affermare che Nedda sia la prima di quelle dolenti figure di "vinti" che Verga ritrarrà nei suoi romanzi; prova a collegare e confrontare questo personaggio e la sua drammatica storia con uno o più dei protagonisti del *Ciclo dei vinti*. In alternativa, esponi le tue considerazioni sulla tematica citata facendo ricorso ad altri autori ed opere a te noti.

### **TIPOLOGIA B – ANALISI E PRODUZIONE DI UN TESTO ARGOMENTATIVO**

#### **PROPOSTA B1**

Testo tratto da: **Gherardo Colombo, Liliana Segre, *La sola colpa di essere nati*, Garzanti, Milano, 2021, pp. 25-27.**

«Quando, per effetto delle leggi razziali, fui espulsa dalla scuola statale di via Ruffini, i miei pensarono di iscrivermi a una scuola ebraica non sapendo più da che parte voltarsi. Alla fine decisero di mandarmi a una scuola cattolica, quella delle Marcelline di piazza Tommaseo, dove mi sono trovata molto bene, perché le suore erano premurose e accudenti. Una volta sfollati a Inverigo, invece, studiavo con una signora che veniva a darmi lezioni a casa.

L'espulsione la trovai innanzitutto una cosa assurda, oltre che di una gravità enorme! Immaginate un bambino che non ha fatto niente, uno studente qualunque, mediocre come me, nel senso che non ero né brava né incapace; ero semplicemente una bambina che andava a scuola molto volentieri perché mi piaceva stare in compagnia, proprio come mi piace adesso. E da un giorno all'altro ti dicono: «Sei stata espulsa!». È qualcosa che ti resta dentro per sempre. «Perché?» domandavo, e nessuno mi sapeva dare una risposta. Ai miei «Perché?» la famiglia scoppiava a piangere, chi si soffiava il naso, chi faceva finta di dover uscire dalla stanza. Insomma, non si affrontava l'argomento, lo si evitava. E io mi caricavo di sensi di colpa e di domande: «Ma cosa avrò fatto di male per non poter più andare a scuola? Qual è la mia colpa?». Non me ne capacitavo, non riuscivo a trovare una spiegazione, per quanto illogica, all'esclusione. Sta di fatto che a un tratto mi sono ritrovata in un mondo in cui non potevo andare a scuola, e in cui contemporaneamente succedeva che i poliziotti cominciassero a presentarsi e a entrare in casa mia con un atteggiamento per nulla gentile. E anche per questo non riuscivo a trovare una ragione.

Insieme all'espulsione da scuola, ricordo l'improvviso silenzio del telefono. Anche quello è da considerare molto grave. Io avevo una passione per il telefono, passione che non ho mai perduto. Non appena squillava correvo nel lungo corridoio dalla mia camera di allora per andare a rispondere. A un tratto ha smesso di suonare. E quando lo faceva, se non erano le rare voci di parenti o amici con cui conservavamo una certa intimità, ho addirittura incominciato a sentire che dall'altro capo del filo mi venivano indirizzate minacce: «Muori!», «Perché non muori?», «Vattene!» mi dicevano. Erano telefonate anonime, naturalmente. Dopo tre o quattro volte, ho riferito la cosa a mio papà: «Al telefono qualcuno mi ha detto "Muori!"». Da allora mi venne proibito di rispondere. Quelli che ci rimasero vicini furono davvero pochissimi. Da allora riservo sempre grande considerazione agli amici veri, a quelli che in disgrazia non ti abbandonano. Perché i veri amici sono quelli che ti restano accanto nelle difficoltà, non gli altri che magari ti hanno riempito di regali e di lodi, ma che in effetti hanno approfittato della tua ospitalità. C'erano quelli che prima delle leggi razziali mi dicevano: «Più bella di te non c'è nessuno!». Poi, dopo la guerra, li rincontravo e mi dicevano: «Ma dove sei finita? Che fine hai fatto? Perché non ti sei fatta più sentire?». Se uno è sulla cresta dell'onda, di amici ne ha quanti ne vuole. Quando invece le cose vanno male le persone non ti guardano più. Perché certo, fa male alzare la cornetta del telefono e sentirsi dire «Muori!» da un anonimo. Ma quanto è doloroso scoprire a mano a mano tutti quelli che, anche senza



## Ministero dell'Istruzione

nascondersi, non ti vedono più. È proprio come in quel terribile gioco tra bambini, in cui si decide, senza dirglielo, che uno di loro è invisibile. L'ho sempre trovato uno dei giochi più crudeli. Di solito lo si fa con il bambino più piccolo: il gruppo decide che non lo vede più, e lui inizia a piangere gridando: «Ma io sono qui!». Ecco, è quello che è successo a noi, ciascuno di noi era il bambino invisibile.»

### Comprensione e Analisi

Puoi rispondere punto per punto oppure costruire un unico discorso che comprenda le risposte a tutte le domande proposte.

1. Riassumi il contenuto del brano senza ricorrere al discorso diretto.
2. Perché Liliana Segre considera assurda e grave la sua espulsione dalla scuola?
3. Liliana Segre paragona l'esperienza determinata dalle leggi razziali con il gioco infantile del "bambino invisibile": per quale motivo utilizza tale similitudine?
4. Nell'evocare i propri ricordi la senatrice allude anche ai sensi di colpa da lei provati rispetto alla situazione che stava vivendo: a tuo parere, qual era la loro origine?

### Produzione

Liliana Segre espone alcune sue considerazioni personali che evidenziano il duplice aspetto della discriminazione - istituzionale e relazionale - legata alla emanazione delle "leggi razziali"; inquadra i ricordi della senatrice nel contesto storico nazionale e internazionale dell'epoca, illustrando origine, motivazioni e conseguenze delle suddette leggi. Esprimi le tue considerazioni sul fenomeno descritto nel brano anche con eventuali riferimenti ad altri contesti storici. Argomenta le tue considerazioni sulla base di quanto hai appreso nel corso dei tuoi studi ed elabora un testo in cui tesi e argomenti siano organizzati in un discorso coerente e coeso.

### PROPOSTA B2

Testo tratto da **Oliver Sacks**, *Musicofilia*, Adelphi, Milano, 2010, pp. 13-14.

«È proprio strano vedere un'intera specie - miliardi di persone - ascoltare combinazioni di note prive di significato e giocare con esse: miliardi di persone che dedicano buona parte del loro tempo a quella che chiamano «musica», lasciando che essa occupi completamente i loro pensieri. Questo, se non altro, era un aspetto degli esseri umani che sconcertava i Superni, gli alieni dall'intelletto superiore descritti da Arthur C. Clarke nel romanzo *Le guide del tramonto*. Spinti dalla curiosità, essi scendono sulla Terra per assistere a un concerto, ascoltano educatamente e alla fine si congratulano con il compositore per la sua «grande creatività» – sebbene per loro l'intera faccenda rimanga incomprensibile. Questi alieni non riescono a concepire che cosa accada negli esseri umani quando fanno o ascoltano musica, perché in *loro* non accade proprio nulla: in quanto specie, sono creature senza musica.

Possiamo immaginare i Superni, risaliti sulle loro astronavi, ancora intenti a riflettere: dovrebbero ammettere che, in un modo o nell'altro, questa cosa chiamata «musica» ha una sua efficacia sugli esseri umani ed è fondamentale nella loro vita. Eppure la musica non ha concetti, non formula proposizioni; manca di immagini e di simboli, ossia della materia stessa del linguaggio. Non ha alcun potere di rappresentazione. Né ha alcuna relazione necessaria con il mondo reale.

Esistono rari esseri umani che, come i Superni, forse mancano dell'apparato neurale per apprezzare suoni o melodie. D'altra parte, sulla quasi totalità di noi, la musica esercita un enorme potere, indipendentemente dal fatto che la cerchiamo o meno, o che riteniamo di essere particolarmente «musicali». Una tale inclinazione per la musica - questa «musicofilia» - traspare già nella prima infanzia, è palese e fondamentale in tutte le culture e probabilmente risale agli albori della nostra specie. Può essere sviluppata o plasmata dalla cultura in cui viviamo, dalle circostanze della vita o dai particolari talenti e punti deboli che ci caratterizzano come individui; ciò non di meno, è così profondamente radicata nella nostra natura che siamo tentati di considerarla innata [...].»

### Comprensione e Analisi

Puoi rispondere punto per punto oppure costruire un unico discorso che comprenda le risposte a tutte le domande proposte.

1. Riassumi il contenuto del brano e spiega il significato del termine "musicofilia".



## Ministero dell'Istruzione

2. Qual è l'atteggiamento che, secondo l'autore, i Superni hanno nei confronti della specie umana e del rapporto che essa ha con la musica?
3. A tuo parere, cosa intende affermare Sacks quando scrive che l'inclinazione per la musica *“può essere sviluppata o plasmata dalla cultura in cui viviamo, dalle circostanze della vita o dai particolari talenti e punti deboli che ci caratterizzano come individui”*?
4. A tuo giudizio, perché l'autore afferma che la musica non *“ha alcuna relazione con il mondo reale”*?

### Produzione

Sulla base delle tue conoscenze, delle tue esperienze personali e della tua sensibilità, elabora un testo nel quale sviluppi il tuo ragionamento sul tema del potere che la musica esercita sugli esseri umani. Argomenta in modo tale che gli snodi del tuo ragionamento siano organizzati in un testo coerente e coeso.

### PROPOSTA B3

Dal discorso pronunciato da **Giorgio Parisi**, premio Nobel per la Fisica 2021, il giorno 8 ottobre 2021 alla Camera dei Deputati in occasione del Pre-COP26 Parliamentary Meeting, la riunione dei parlamenti nazionali in vista della COP26, la Conferenza delle Nazioni Unite sui cambiamenti climatici tenutasi a Glasgow (1-12 novembre 2021).

Il testo completo del discorso è reperibile su <https://www.valigiablu.it/nobel-parisi-discorso-clima/>

«L'umanità deve fare delle scelte essenziali, deve contrastare con forza il cambiamento climatico. Sono decenni che la scienza ci ha avvertiti che i comportamenti umani stanno mettendo le basi per un aumento vertiginoso della temperatura del nostro pianeta. Sfortunatamente, le azioni intraprese dai governi non sono state all'altezza di questa sfida e i risultati finora sono stati assolutamente modesti. Negli ultimi anni gli effetti del cambiamento climatico sono sotto gli occhi di tutti: le inondazioni, gli uragani, le ondate di calore e gli incendi devastanti, di cui siamo stati spettatori attoniti, sono un timidissimo assaggio di quello che avverrà nel futuro su una scala enormemente più grande. Adesso, comincia a esserci una reazione forse più risoluta ma abbiamo bisogno di misure decisamente più incisive.

Dall'esperienza del COVID sappiamo che non è facile prendere misure efficaci in tempo. Spesso le misure di contenimento della pandemia sono state prese in ritardo, solo in un momento in cui non erano più rimandabili. Sappiamo tutti che «il medico pietoso fece la piaga purulenta». Voi avete il dovere di non essere medici pietosi. Il vostro compito storico è di aiutare l'umanità a passare per una strada piena di pericoli. È come guidare di notte. Le scienze sono i fari, ma poi la responsabilità di non andare fuori strada è del guidatore, che deve anche tenere conto che i fari hanno una portata limitata. Anche gli scienziati non sanno tutto, è un lavoro faticoso durante il quale le conoscenze si accumulano una dopo l'altra e le sacche di incertezza vengono pian piano eliminate. La scienza fa delle previsioni oneste sulle quali si forma pian piano gradualmente un consenso scientifico.

Quando l'IPCC<sup>1</sup> prevede che in uno scenario intermedio di riduzione delle emissioni di gas serra la temperatura potrebbe salire tra i 2 e i 3,5 gradi, questo intervallo è quello che possiamo stimare al meglio delle conoscenze attuali. Tuttavia deve essere chiaro a tutti che la correttezza dei modelli del clima è stata verificata confrontando le previsioni di questi modelli con il passato. Se la temperatura aumenta più di 2 gradi entriamo in una terra incognita in cui ci possono essere anche altri fenomeni che non abbiamo previsto, che possono peggiorare enormemente la situazione. Per esempio, incendi di foreste colossali come l'Amazzonia emetterebbero quantità catastrofiche di gas serra. Ma quando potrebbe accadere? L'aumento della temperatura non è controllato solo dalle emissioni dirette, ma è mitigato dai tantissimi meccanismi che potrebbero cessare di funzionare con l'aumento della temperatura. Mentre il limite inferiore dei 2 gradi è qualcosa sul quale possiamo essere abbastanza sicuri, è molto più difficile capire quale sia lo scenario più pessimistico. Potrebbe essere anche molto peggiore di quello che noi ci immaginiamo.

Abbiamo di fronte un enorme problema che ha bisogno di interventi decisi - non solo per bloccare le emissioni di gas serra - ma anche di investimenti scientifici. Dobbiamo essere in grado di sviluppare nuove tecnologie per conservare l'energia, trasformandola anche in carburanti, tecnologie non inquinanti che si basano su risorse rinnovabili. Non solo dobbiamo salvarci dall'effetto serra, ma dobbiamo evitare di cadere nella trappola terribile dell'esaurimento delle risorse naturali. Il risparmio energetico è anche un capitolo da affrontare con decisione. Per esempio, finché la temperatura interna delle nostre case rimarrà quasi costante tra estate e inverno, sarà difficile fermare le emissioni.

<sup>1</sup> Intergovernmental Panel on Climate Change – Gruppo intergovernativo sul cambiamento climatico.



## Ministero dell'Istruzione

Bloccare il cambiamento climatico con successo richiede uno sforzo mostruoso da parte di tutti. È un'operazione con un costo colossale non solo finanziario, ma anche sociale, con cambiamenti che incideranno sulle nostre esistenze. La politica deve far sì che questi costi siano accettati da tutti. Chi ha più usato le risorse deve contribuire di più, in maniera da incidere il meno possibile sul grosso della popolazione. I costi devono essere distribuiti in maniera equa e solidale tra tutti i paesi.»

### Comprensione e Analisi

Puoi rispondere punto per punto oppure costruire un unico discorso che comprenda le risposte a tutte le domande proposte.

1. Riassumi il brano proposto nei suoi snodi tematici essenziali.
2. Spiega il significato della similitudine presente nel testo: che cosa rappresentano i *fari* e cosa il *guidatore*? E l'*automobile*?
3. Quali interventi fondamentali, a giudizio di Parisi, è necessario intraprendere per fornire possibili soluzioni ai problemi descritti nel discorso?
4. Nel suo discorso Parisi affronta anche il tema dei limiti delle previsioni scientifiche; quali sono questi limiti?

### Produzione

Il premio Nobel Parisi delinea possibili drammatici scenari legati ai temi del cambiamento climatico e dell'esaurimento delle risorse energetiche prospettando la necessità di urgenti interventi politici; condividi le considerazioni contenute nel brano? Esprimi le tue opinioni al riguardo, sulla base di quanto appreso nel tuo percorso di studi e delle tue conoscenze personali, elaborando un testo in cui tesi e argomenti siano organizzati in un discorso coerente e coeso.

### TIPOLOGIA C – RIFLESSIONE CRITICA DI CARATTERE ESPOSITIVO-ARGOMENTATIVO SU TEMATICHE DI ATTUALITÀ

#### PROPOSTA C1

Testo tratto da **Luigi Ferrajoli**, *Perché una Costituzione della Terra?*, G. Giappichelli, Torino, 2021, pp. 11-12.

«Ciò che ha fatto della pandemia un'emergenza globale, vissuta in maniera più drammatica di qualunque altra, sono quattro suoi caratteri specifici. Il primo è il fatto che essa ha colpito tutto il mondo, inclusi i paesi ricchi, paralizzando l'economia e sconvolgendo la vita quotidiana dell'intera umanità. Il secondo è la sua spettacolare visibilità: a causa del suo terribile bilancio quotidiano di contagiati e di morti in tutto il mondo, essa rende assai più evidente e intollerabile di qualunque altra emergenza la mancanza di adeguate istituzioni sovranazionali di garanzia, che pure avrebbero dovuto essere introdotte in attuazione del diritto alla salute stabilito in tante carte internazionali dei diritti umani. Il terzo carattere specifico, che fa di questa pandemia un campanello d'allarme che segnala tutte le altre emergenze globali, consiste nel fatto che essa si è rivelata un effetto collaterale delle tante catastrofi ecologiche – delle deforestazioni, dell'inquinamento dell'aria, del riscaldamento climatico, delle coltivazioni e degli allevamenti intensivi – ed ha perciò svelato i nessi che legano la salute delle persone alla salute del pianeta. Infine, il quarto aspetto globale dell'emergenza Covid-19 è l'altissimo grado di integrazione e di interdipendenza da essa rivelato: il contagio in paesi pur lontanissimi non può essere a nessuno indifferente data la sua capacità di diffondersi rapidamente in tutto il mondo.

Colpendo tutto il genere umano senza distinzioni di nazionalità e di ricchezze, mettendo in ginocchio l'economia, alterando la vita di tutti i popoli della Terra e mostrando l'interazione tra emergenza sanitaria ed emergenza ecologica e l'interdipendenza planetaria tra tutti gli esseri umani, questa pandemia sta forse generando la consapevolezza della nostra comune fragilità e del nostro comune destino. Essa costringe perciò a ripensare la politica e l'economia e a riflettere sul nostro passato e sul nostro futuro.»

Rifletti sulle questioni poste nel brano e confrontati anche in maniera critica e facendo riferimento alle tue conoscenze, alle tue esperienze personali e alla tua sensibilità, con la tesi espressa dall'autore, secondo il quale occorre ripensare la politica e l'economia a partire dalla consapevolezza, generata dalla pandemia, della nostra comune fragilità e del nostro comune destino.

Puoi articolare il tuo elaborato in paragrafi opportunamente titolati e presentarlo con un titolo complessivo che ne esprima sinteticamente il contenuto.





## Ministero dell'Istruzione

### PROPOSTA C2

Testo tratto da **Vera Gheno** e **Bruno Mastroianni**, *Tienilo acceso. Posta, commenta, condividi senza spegnere il cervello*, Longanesi, Milano, 2018, pp. 75-78.

«Vivere in un mondo iperconnesso comporta che ogni persona abbia, di fatto, una specie di *identità aumentata*: occorre imparare a gestirsi non solo nella vita reale, ma anche in quella virtuale, senza soluzione di continuità. In presenza di un'autopercezione non perfettamente delineata, o magari di un'autostima traballante, stare in rete può diventare un vero problema: le notizie negative, gli insulti e così via colpiranno ancora più nell'intimo, tanto più spaventosi quanto più percepiti (a ragione) come indelebili. Nonostante questo, la soluzione non è per forza stare fuori dai social network. [...] Ognuno di noi ha la libertà di narrare di sé solo ciò che sceglie. Non occorre condividere tutto, e non occorre condividere troppo. [...]

Quando postiamo su Facebook o su Instagram una foto mentre siamo al mare, in costume, pensandola per i nostri amici, quella stessa foto domani potrebbe finire in un contesto diverso, ad esempio un colloquio di lavoro formale, durante il quale il nostro selezionatore, oltre al curriculum da noi preparato per l'occasione, sta controllando sul web chi siamo davvero.

Con le parole l'effetto è ancora più potente. Se in famiglia e tra amici, a volte, usiamo espressioni forti come parolacce o termini gergali o dialettali, le stesse usate online potrebbero capitare sotto gli occhi di interlocutori per nulla familiari o intimi. Con l'aggravante che rimarranno scritte e saranno facilmente riproducibili e leggibili da moltitudini incontrollabili di persone.

In sintesi: tutti abbiamo bisogno di riconfigurare il nostro modo di presentare noi stessi in uno scenario fortemente iperconnesso e interconnesso, il che vuol dire che certe competenze di comunicazione, che un tempo spettavano soprattutto a certi addetti ai lavori, oggi devono diventare patrimonio del cittadino comune che vive tra offline e online.»

In questo stralcio del loro saggio *Tienilo acceso*, gli autori discutono dei rischi della rete, soprattutto in materia di *web reputation*.

Nel tuo percorso di studi hai avuto modo di affrontare queste tematiche e di riflettere sulle potenzialità e sui rischi del mondo iperconnesso? Quali sono le tue riflessioni su questo tema così centrale nella società attuale e non solo per i giovani?

Argomenta il tuo punto di vista anche in riferimento alla cittadinanza digitale, sulla base delle tue esperienze, delle tue abitudini comunicative e della tua sensibilità.

Puoi articolare il tuo elaborato in paragrafi opportunamente titolati e presentarlo con un titolo complessivo che ne esprima sinteticamente il contenuto.

---

Durata massima della prova: 6 ore.

È consentito l'uso del dizionario italiano e del dizionario bilingue (italiano-lingua del paese di provenienza) per i candidati di madrelingua non italiana.

Non è consentito lasciare l'Istituto prima che siano trascorse 3 ore dalla consegna delle tracce.

EDIFICI

SEZ. A - A

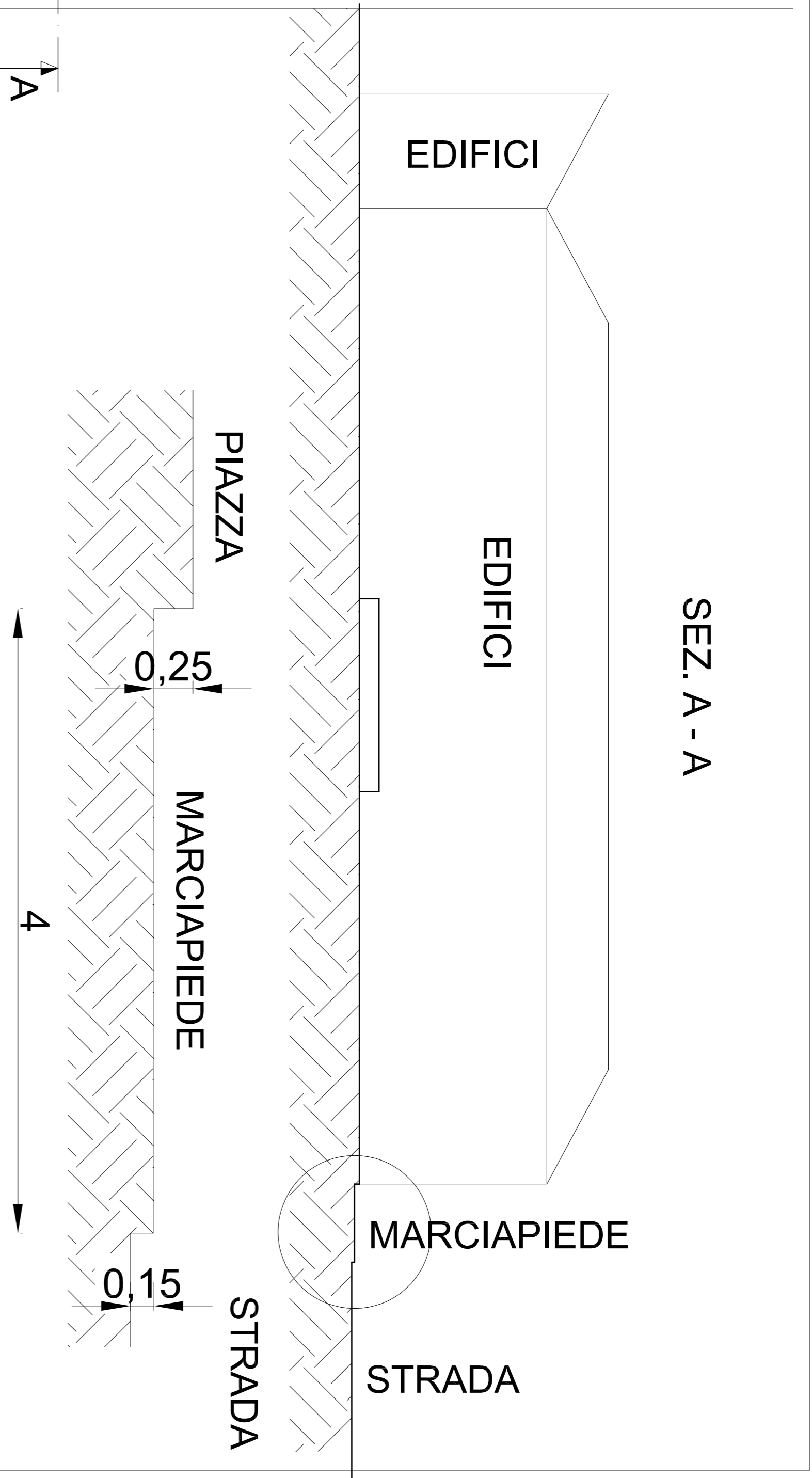
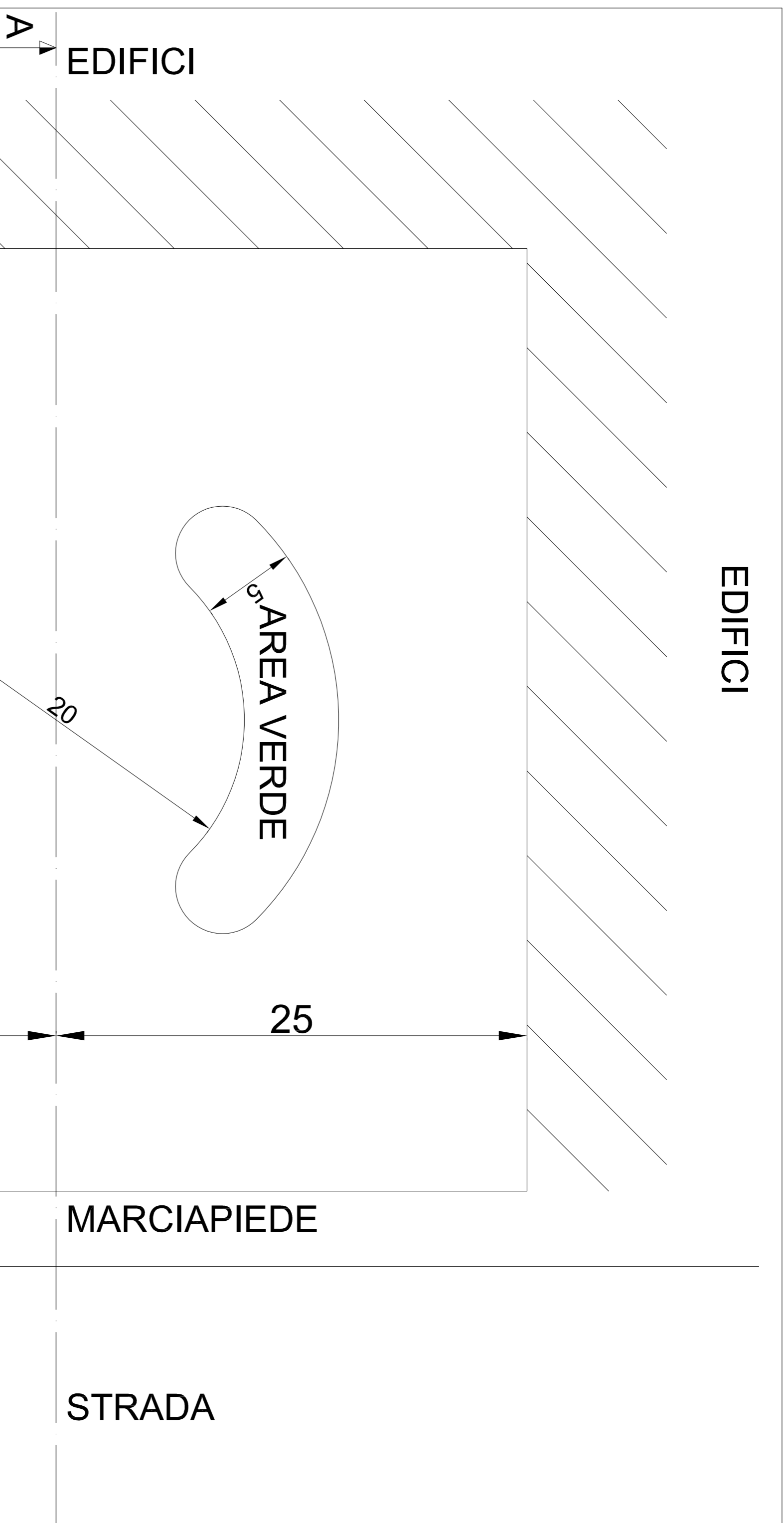

Data la piazza rappresentata in figura il candidato esegua:

- il progetto di una fontana, da posizionare all'interno della piazza mediante l'utilizzo delle proiezioni ortogonali quotate e di una o due sezioni ritenute significative
- la rappresentazione di alcuni particolari delle parti componenti la fontana in proiezioni ortogonali quotate, con sezioni, se ritenute necessarie
- un elenco dei componenti della fontana
- una relazione tecnica descrittiva della realizzazione dell'intervento

ISTITUTO I.P.I.A "P. Tacca"  
CARRARA

TEMA ESAME DI STATO  
A.S. 2022/2023

TAVOLA N°

1

SCALA 1:200

Funzione:	Lo Studio:			
Revisione:				
Revisione:				

EDIFICI

SEZ. A - A

EDIFICI

EDIFICI

MARCIAPIEDE

STRADA

DISLIVELLI STRADA PIAZZA

(scala 1:25)

PIAZZA

MARCIAPIEDE

STRADA

4

0,25

0,15

EDIFICI

A

40

VERDE

15

12,5

10

5

12,5

50

20

5

VERDE

15

12,5

10

MARCIAPIEDE

4

STRADA

A

14

- Data la piazza rappresentata in figura il candidato esegua:
- il progetto di una fontana, da posizionare all'interno della piazza mediante l'utilizzo delle proiezioni ortogonali quotate e di una o due sezioni ritenute significative
  - la rappresentazione di alcuni particolari delle parti componenti la fontana in proiezioni ortogonali quotate, con sezioni, se ritenute necessarie
  - un elenco dei componenti della fontana
  - una relazione tecnica descrittiva della realizzazione dell'intervento

STRADA

MARCIAPIEDE

14

50

ISTITUTO I.P.I.A "P. Tacca"

CARRARA

TEMA ESAME DI STATO  
A.S. 2022/2023

TAVOLA N°

1

SCALA 1:200

Revisioni:

Lo Studente:

Revisioni:

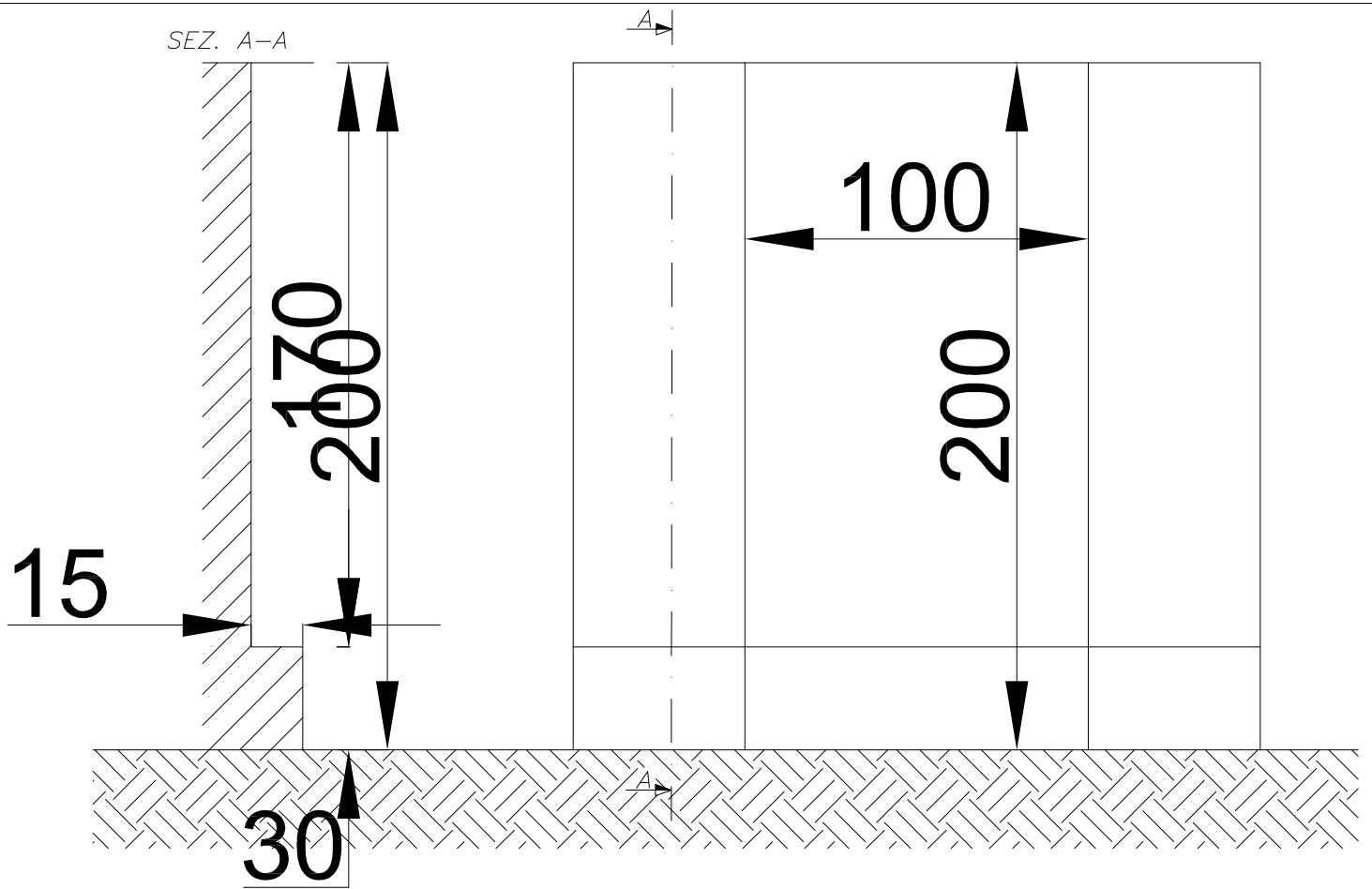

*Sul muro di recinzione di una piazza, rappresentato in figura si deve realizzare una fontana in marmo. l'ingombro massimo prospettico della fontana è di 2,00 m di altezza per 1,00 m di larghezza.*

*Il candidato rediga:*

- il progetto esecutivo quotato della fontana mediante la rappresentazione in proiezioni ortogonali, sezioni, particolari e quant'altro ritenuto indispensabile.*
- una relazione descrittiva dell'intervento, contenente le scelte progettuali, la scelta dei materiali, e le lavorazioni necessarie alla realizzazione della fontana.*
- lo schema previsto per l'adduzione e l'allontanamento delle acque*

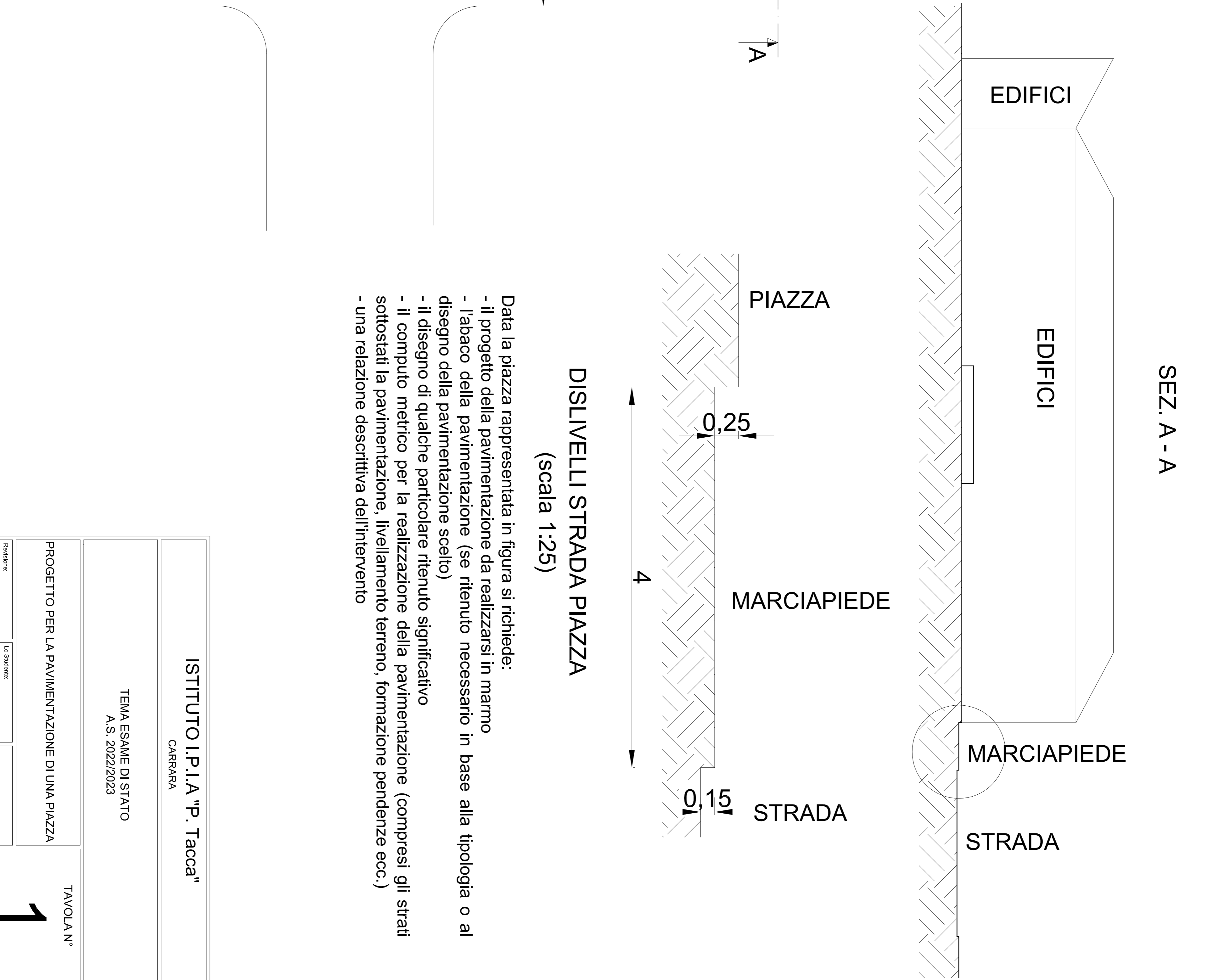
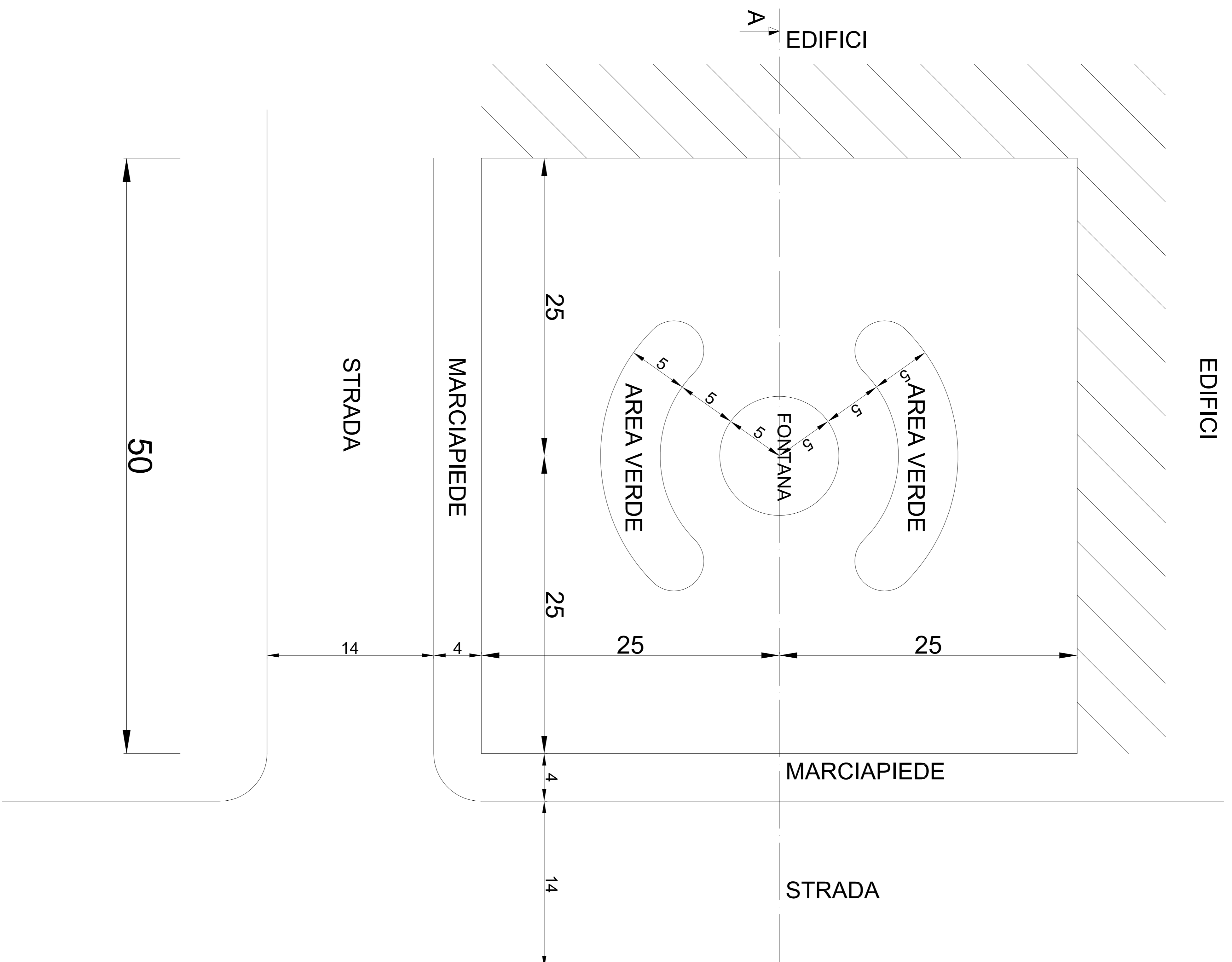

**DISLIVELLI STRADA PIAZZA**  
(scala 1:25)

- Data la piazza rappresentata in figura si richiede:
- il progetto della pavimentazione da realizzarsi in marmo
  - l'abaco della pavimentazione (se ritenuto necessario in base alla tipologia o al disegno della pavimentazione scelto)
  - il disegno di qualche particolare ritenuto significativo
  - il computo metrico per la realizzazione della pavimentazione (compresi gli strati sottostati la pavimentazione, livellamento terreno, formazioni pendenze ecc.)
  - una relazione descrittiva dell'intervento

ISTITUTO I.P.I.A "P. Tacca"

CARRARA

TEMA ESAME DI STATO  
A.S. 2022/2023

PROGETTO PER LA PAVIMENTAZIONE DI UNA PIAZZA

TAVOLA N°

1

SCALA 1:200

EDIFICI

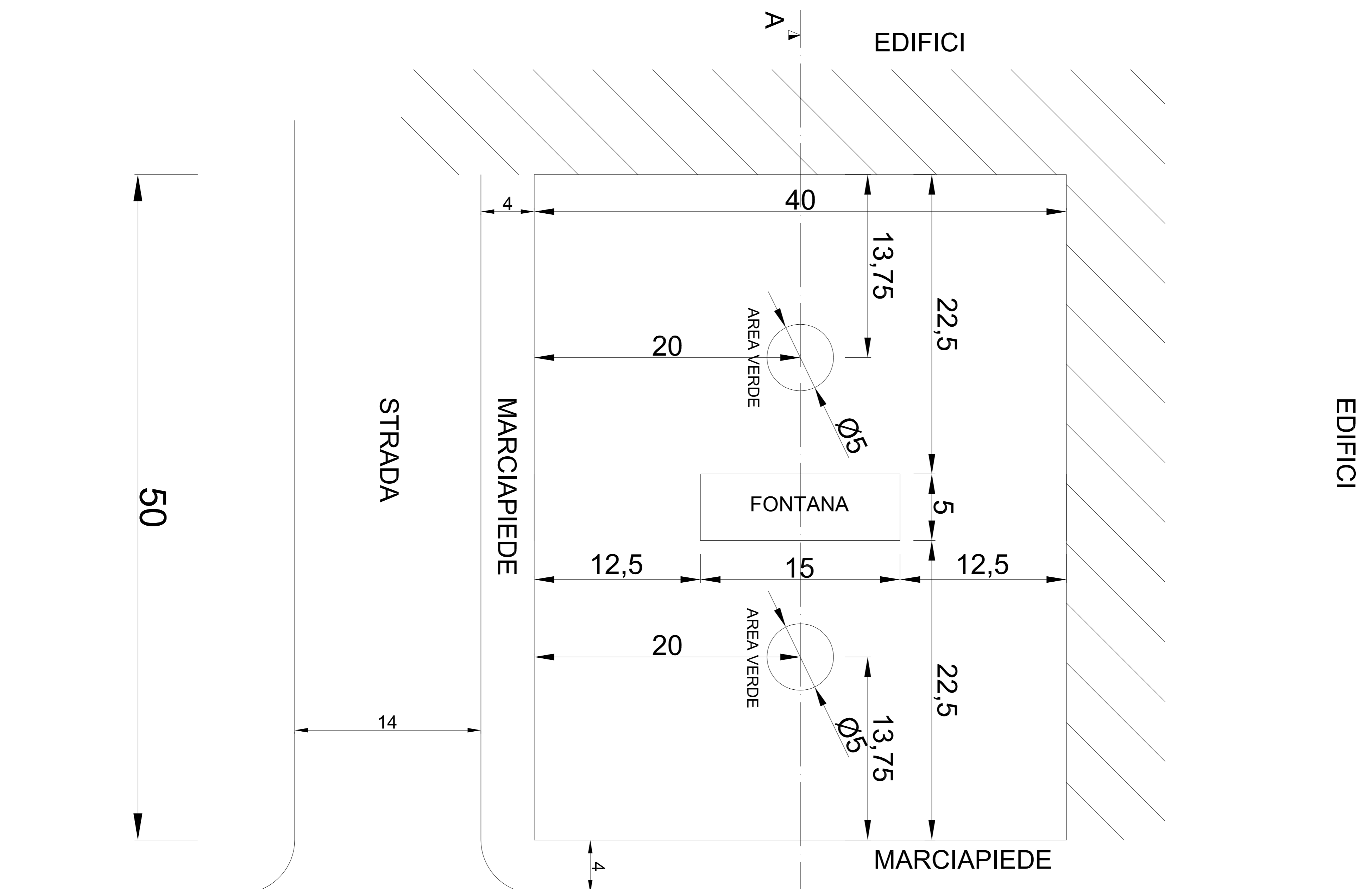

SEZ. A - A

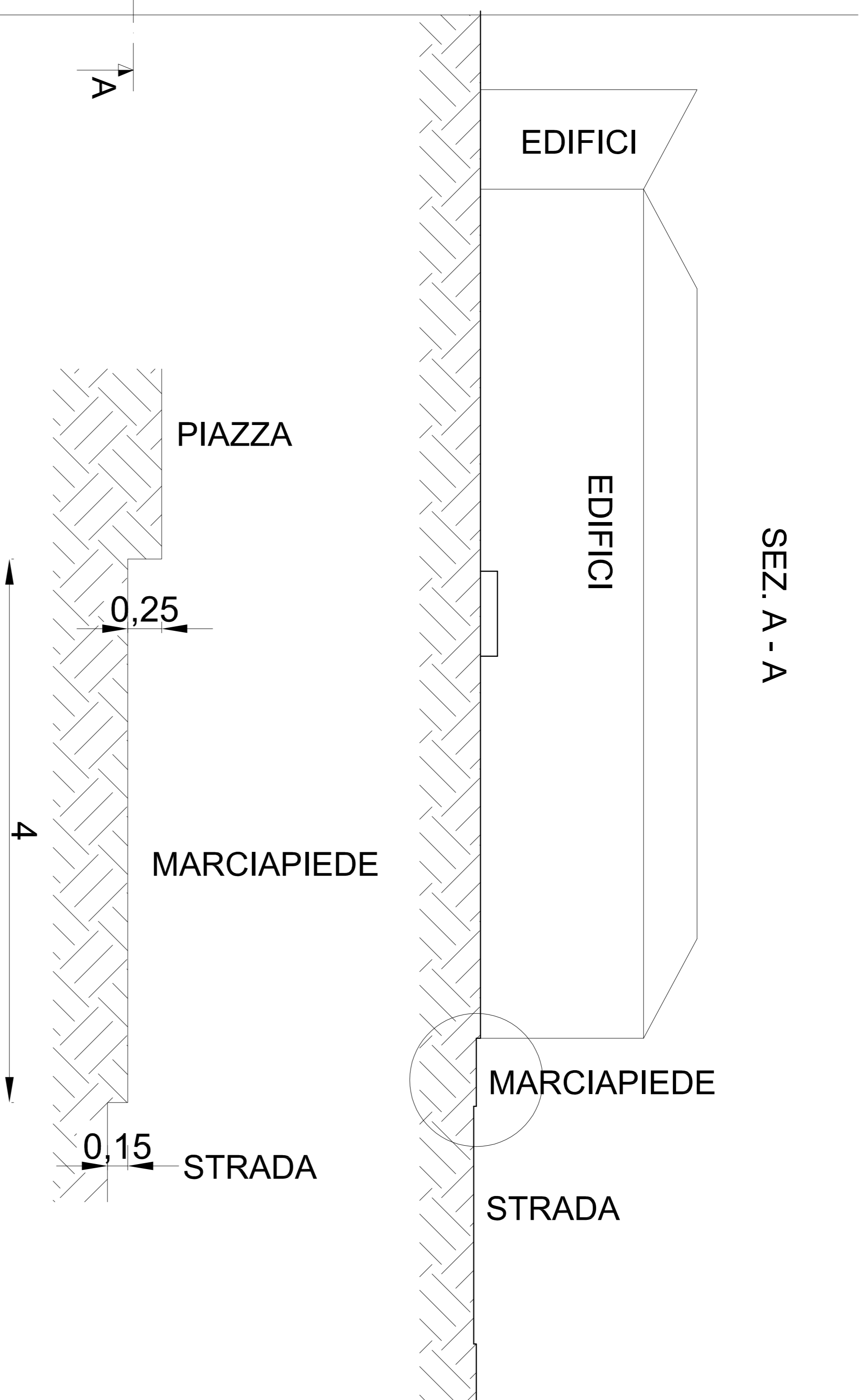

**DISLIVELLI STRADA PIAZZA**  
(scala 1:25)

- Data la piazza rappresentata in figura si richiede:
- il progetto della pavimentazione da realizzarsi in marmo
  - l'abaco della pavimentazione (se ritenuto necessario in base alla tipologia o al disegno della pavimentazione scelto)
  - il disegno di qualche particolare ritenuto significativo
  - il computo metrico per la realizzazione della pavimentazione (compresi gli strati sottostati la pavimentazione, livellamento terreno, formazione pendenze ecc.)
  - una relazione descrittiva dell'intervento

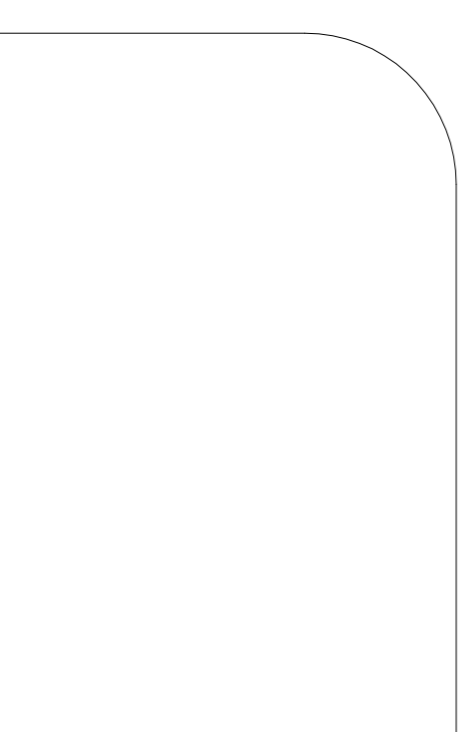
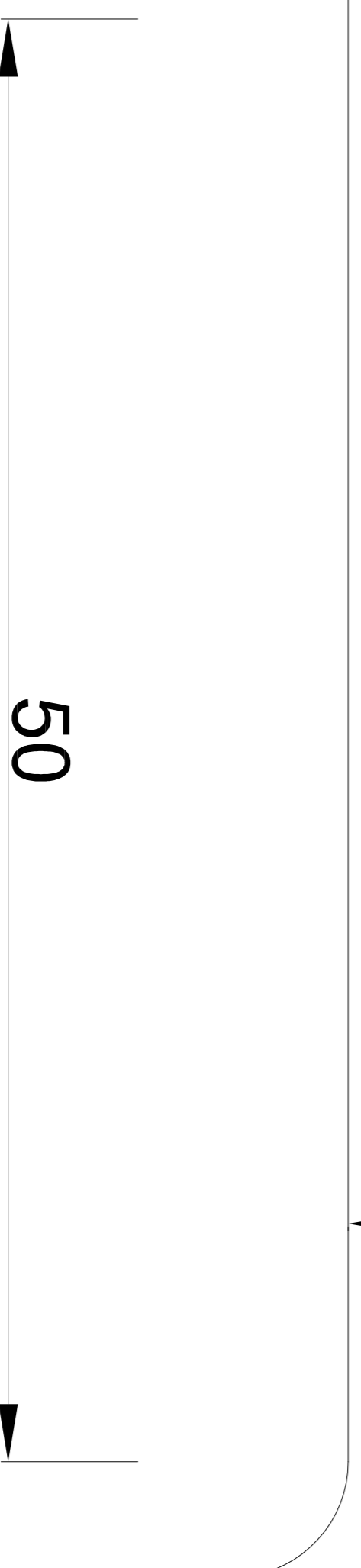

ISTITUTO I.P.I.A "P. Tacca"

CARRARA

TEMA ESAME DI STATO  
A.S. 2022/2023

PROGETTO PER LA PAVIMENTAZIONE DI UNA PIAZZA

TAVOLA N°

1

SCALA 1:200

Realizzazione:  
Revisione:  
Revisione:

Lo Studente:

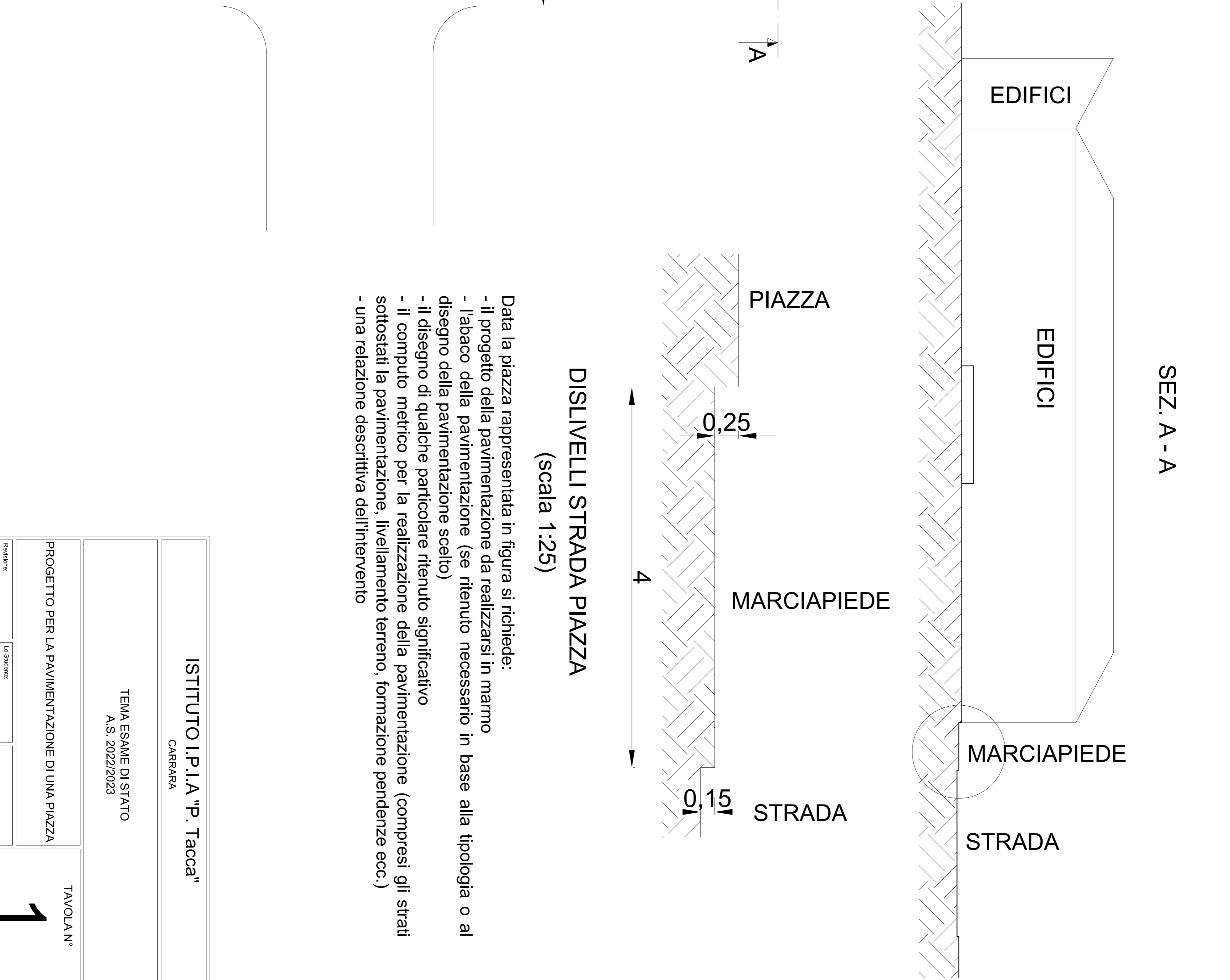
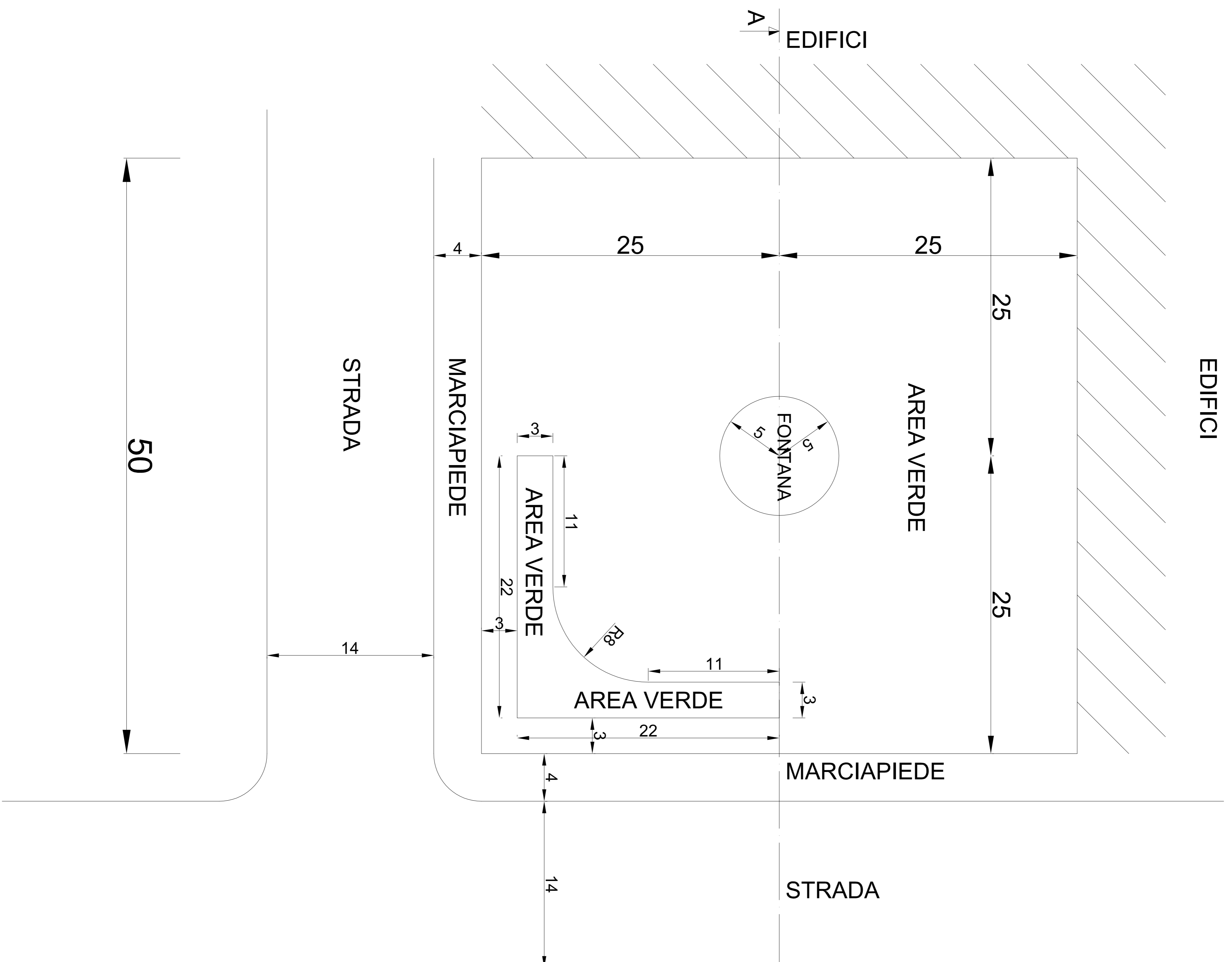

**DISLIVELLI STRADA PIAZZA**  
(scala 1:25)

- Data la piazza rappresentata in figura si richiede:
- il progetto della pavimentazione da realizzarsi in marmo
  - l'abaco della pavimentazione (se ritenuto necessario in base alla tipologia o al disegno della pavimentazione scelto)
  - il disegno di qualche particolare ritenuto significativo
  - il computo metrico per la realizzazione della pavimentazione (compresi gli strati sottostati la pavimentazione, livellamento terreno, formazioni pendenze ecc.)
  - una relazione descrittiva dell'intervento

ISTITUTO I.P.I.A "P. Tacca"

CARRARA

TEMA ESAME DI STATO  
A.S. 2022/2023

PROGETTO PER LA PAVIMENTAZIONE DI UNA PIAZZA

TAVOLA N°

1

SCALA 1:200